

# Black Cube Statement

Phonoverstärker

Phono Stage/Amplificateur Phono  
Amplificador Phono/Amplificatore Acustico



# Inhalt

- 3 | Vorwort
- 4 | Sicherheitshinweise
- 8 | Wichtige Sicherheitshinweise für Weitbereichs-Steckernetzteile
- 9 | Installation
- 11 | Funktionsbeschreibung
- 14 | Inbetriebnahme
- 15 | Gängige Einstellungen
- 16 | Experten-Hinweise
- 18 | Tipps zur Klangoptimierung
- 19 | Technische Daten
- 20 | Fehlersuche
- 24 | Rechtliche Hinweise

Auch wenn Sie schon Phonoverstärker anderer Hersteller betrieben haben, lesen Sie bitte vor der Inbetriebnahme des Black Cube Statement die Bedienungsanleitung genau durch und bewahren Sie diese für künftigen Gebrauch in der Nähe des Gerätes auf!

**LA** **Lehmannaudio**<sup>®</sup>

**Lehmannaudio Vertriebs GmbH**

Waltherstraße 49 – 51

51069 Köln

Tel.: +49 (0)221 – 29 49 33 20

Fax: +49 (0)221 – 29 49 33 19

info@lehmannaudio.de

www.lehmannaudio.de

www.facebook.de/lehmannaudio

www.twitter.com/lehmannaudio

# Vorwort

Verehrter Kunde,

herzlichen Dank für das Vertrauen, das Sie uns mit dem Kauf des Black Cube Statement entgegengebracht haben. Der Black Cube Statement ist ein äußerst sorgfältig gearbeiteter Phonoverstärker zum Anschluss an handelsübliche Plattenspieler mit MM- oder MC-Systemen. Wie all unsere Produkte wurde auch er in Deutschland entwickelt und hergestellt. Seit der Firmengründung im Jahr 1988 stehen wir für erstklassige Geräte, die stets dem Originalklang verpflichtet sind und mit Liebe zum Detail gefertigt werden. Aufgrund bester Komponenten und eines ausgeklügelten Schaltungsdesigns können wir Hörgenuss auf überragendem Niveau garantieren. Industriellen Massenprodukten ist der Black Cube Statement in jeder Hinsicht überlegen. Er erfüllt die höchsten Ansprüche an detailgetreue Musikwiedergabe Ihrer Schallplatten. Durch seinen budgetschonenden Preis ist er das ideale Einsteigermodell in die Welt der High End-Phonoverstärker.

Weitere Informationen finden Sie in der vorliegenden Bedienungsanleitung sowie auf unserer Webseite unter [www.lehmannaudio.de](http://www.lehmannaudio.de).

Lassen Sie Ihre Lieblings-Schallplatten nun völlig neu zur Geltung kommen und erleben Sie wieder analogen Musikgenuss voller Leidenschaft.

Ihr Norbert Lehmann  
Geschäftsführer

# Wichtige Sicherheitshinweise

In diesem Handbuch werden hierarchische Warnhinweise verwendet. Warnhinweise sind fett gedruckt und zusätzlich durch ein Symbol (Warnzeichen) im Text gekennzeichnet und hervorgehoben.

Die Warnhinweise sind hierarchisch nach folgender Ordnung eingestuft:

1. **WARNUNG!**
2. **ACHTUNG!**
3. **HINWEIS!**



Dieses Symbol verweist auf wichtige Bedienungs- und Wartungshinweise in der Begleitdokumentation. Bitte lesen Sie in der Bedienungsanleitung nach.



Dieses Symbol verweist auf das Vorhandensein einer nicht isolierten und gefährlichen Spannung im Inneren des Gerätes und auf eine Gefährdung durch lebensgefährlichen Stromschlag.



Dieses Symbol verweist auf zusätzliche Informationen in der Bedienungsanleitung. Hier finden Sie ergänzende Informationen, Empfehlungen und Tipps zum Gebrauch des Produktes.



## ACHTUNG!

Lesen Sie vor Inbetriebnahme des Gerätes alle Sicherheits- und Bedienungshinweise.

## Aufbewahrung

Bewahren Sie die Sicherheits- und Bedienungshinweise zum späteren Nachschlagen auf.

## Warnhinweise

Beachten Sie alle Warnhinweise, die auf dem Gerät aufgedruckt oder in der Bedienungsanleitung angegeben sind.

## Bedienungshinweise

Folgen Sie allen Bedienungs- und Anwendungshinweisen.

## Wärme

Das Gerät darf nicht in der Nähe von Wärmequellen, wie Heizkörpern, Wärmespeichern, Öfen oder anderen wärmeerzeugenden Geräten (z. B. Verstärker), aufgestellt werden.

## Belüftung

Verdecken Sie keine Lüftungsschlitze am Gerät und sorgen Sie beim Einbau in ein Rack für eine ausreichende Belüftung. Beachten Sie bei der Installation des Gerätes stets die entsprechenden Hinweise des Herstellers.

## Wasser und Feuchtigkeit

Setzen Sie das Gerät nicht Regen aus und betreiben Sie es nicht in unmittelbarer Nähe von Wasser (Badewanne, Schwimmbecken usw.) oder bei hoher Luftfeuchtigkeit (Kondensation).

## Eindringen von Flüssigkeiten

Stellen Sie sicher, dass kein Tropf- oder Spritzwasser ins Geräterinnere eindringen kann. Platzieren Sie keine mit Flüssigkeiten gefüllten Objekte, wie Vasen oder Trinkgefäße, auf dem Gerät.

**Stromanschluss**

Betreiben Sie das Gerät nur mit der auf dem Gerätelabel oder in der Bedienungsanleitung angegebenen Netzspannungen. Sollten Sie nicht sicher sein, welche Netzspannung bei Ihnen vorhanden ist, fragen Sie Ihr örtliches Stromversorgungsunternehmen.

**ACHTUNG!**

Sollte der Stecker des mitgelieferten Kabels nicht in Ihre Netzsteckdose passen, setzen Sie sich mit Ihrem Elektriker in Verbindung.

**Netzkabelschutz**

Schützen Sie das Stromkabel vor Tritteinwirkung und Quetschung, insbesondere am Gerätestecker, der Verlängerung und beim Kabelabgang am Gerät.

**Netzteil**

Verwenden Sie ausschließlich das mitgelieferte Netzteil.

**Gewitter**

Ziehen Sie zum Schutz gegen Blitzschlag und Überspannung das Netzteil aus der Steckdose.

**Elektrische Überlastung**

Überschreiten Sie nicht den maximalen Laststrom für Steckdosen, Verlängerungskabel oder eingebaute Stromverteiler. Eine Überlastung kann zu einem Brand führen.

**Brandquellen**

Stellen Sie keine offenen Brandquellen, wie z. B. brennende Kerzen, auf das Gerät.

**Zubehör**

Verwenden Sie mit dem Gerät ausschließlich Zubehör/Erweiterungen, die vom Hersteller hierfür vorgesehen sind.

**Montage**

Betreiben Sie das Gerät nur in einer sicheren, ebenen Position auf einem Tisch, Wagen oder dafür vorgesehenen Stativ. Vermeiden Sie einen Fall des Gerätes, da dies zu Verletzungen an Personen und Schäden am Gerät führen kann. Achten Sie beim Einbau des Gerätes darauf, dass das Netzteil leicht zugänglich bleibt.

**Reinigung**

Verwenden Sie zum Reinigen des Gerätes ausschließlich ein trockenes Tuch.

**Nichtgebrauch**

Ziehen Sie bei längerem Nichtgebrauch des Gerätes das Netzteil aus der Steckdose.

**Service**

Alle Servicearbeiten und Reparaturen sind von einem autorisierten Kundendiensttechniker auszuführen.

Servicearbeiten sind notwendig, sobald das Gerät auf irgendeine Weise beschädigt wurde, z. B. wenn

- Netzkabel oder Netzteil beschädigt wurden,
- Flüssigkeit oder ein Gegenstand in das Gerät eingedrungen ist,
- das Gerät Regen oder Feuchtigkeit ausgesetzt wurde
- oder wenn es nicht normal funktioniert oder fallen gelassen wurde.

**Ersatzteile**

Für Reparaturen sind ausschließlich Ersatzteile zu verwenden, die vom Hersteller spezifiziert und zugelassen sind.

# Wichtige Sicherheitshinweise für Weitbereichs-Steckernetzteile

- Die Betriebsanleitung ist vor der Inbetriebnahme aufmerksam lesen, sorgfältig aufbewahren und zu befolgen.
- Verwenden Sie ausschließlich das mitgelieferte Steckernetzteil
- Bei sichtbaren Schäden am Gehäuse oder an der Leitung das Netzgerät nicht benutzen.
- Das Steckernetzteil darf nicht im Außeneinsatz betrieben werden.
- Achten Sie darauf, dass das Steckernetzteil
  - fest in der Steckdose steckt,
  - leicht zugänglich und sich im ordnungsgemäßen Zustand befindet,
  - nur im zulässigen Temperaturbereich betrieben wird (Benutzung bei einer Umgebungstemperatur von 0°C bis +40°C (bis 90% relativer Luftfeuchtigkeit, nicht kondensierend). Lagertemperatur: -40°C bis +70°C (10% bis 95% relativer Luftfeuchtigkeit),
  - nicht abgedeckt oder längerer Sonnenbestrahlung ausgesetzt wird,
  - nicht überhitzt und ausreichend gekühlt wird.
- Das Gerät sollte niemals an den folgenden Stellen angebracht oder aufbewahrt werden, da es hier zu Betriebsschäden kommen kann:
  - Stellen, die stark Feuchtigkeit bzw. Kondenswasser ausgesetzt sind
  - Stellen, die besonderen Umwelteinflüssen ausgesetzt sind
  - Stellen, die ständigen Vibrationen unterliegen
  - Stellen, die starken Temperaturschwankungen unterliegen
- Verwenden Sie nur vom Hersteller empfohlene Zubehörteile, wie z.B. Netzadapter
- Ziehen Sie das Steckernetzteil aus der Steckdose,
  - wenn das Gerät einen längeren Zeitraum nicht verwendet wird, oder
  - wenn Gewitter auftreten

- Ziehen Sie niemals am Kabel um das Gerät vom Netz zu trennen.
- Betreiben Sie das Steckernetzteil ausschließlich an Stromquellen, die den Angaben im Kapitel „Technische Daten“ entsprechen.
- Überlasten Sie mit dem Betrieb des Steckernetzteils weder die Steckdose noch ein Verlängerungskabel. Andernfalls besteht das Risiko eines Brandes oder elektrischen Schlags.
- Das Netzgerät ist wartungsfrei. Es darf nicht geöffnet werden (Risiko eines elektrischen Schlages).
- Eine Modifikation des Netzgerätes ist nicht erlaubt (Erlöschen der Gewährleistung).
- Das Gerät darf nur von autorisiertem Fachpersonal repariert werden.

## Installation

In diesem Kapitel erfahren Sie mehr über die Anschlüsse, Bedienelemente sowie die Verwendungsmöglichkeiten Ihres Lehmannaudio Black Cube Statement Phonoverstärkers.

### 1 | Auspacken

Überprüfen Sie den Black Cube Statement nach dem Auspacken auf eventuelle Transportschäden. Sollten Sie sichtbare Schäden feststellen, dürfen Sie das Gerät auf keinen Fall an die Stromversorgung anschließen. Wenden Sie sich in diesem Fall umgehend an Ihren Händler.

Die Lieferung enthält folgende Komponenten:

- Black Cube Statement Gerät
- Inbusschlüssel (2 mm)
- Netzteil mit passendem Primäradapter
- 4 Jumper (Steckbrücken)
- Bedienungsanleitung
- Garantieschein



### Hinweis

Wir empfehlen Ihnen, die komplette Verpackung für einen späteren Versand aufzubewahren. So vermeiden Sie Transportschäden. Verwenden Sie auf keinen Fall „Schaumstoff-Chips“ oder ähnliches Verpackungsmaterial. Im Laufe des Transports „rüttelt“ sich das Gerät sonst bis zum Verpackungsboden durch und kann beschädigt werden!

Wenn die originale Verpackung nicht mehr zur Verfügung steht, verwenden Sie am besten eine Luftpolsterfolie, in die Sie das Gerät großzügig einwickeln. Das Ganze packen Sie dann zusätzlich in einen stabilen Karton.

## 2 | Aufstellen

Stellen Sie den Black Cube Statement stets auf eine stabile Unterlage. Durch die kompakten Abmessungen und das geringe Gewicht können Sie den Black Cube Statement direkt neben dem Plattenlaufwerk aufstellen.

## 3 | Anschließen

Prüfen Sie, ob der mitgelieferte Netzadapter für den Anschluss an das in Ihrem Land übliche Stromnetz geeignet ist. Auf dem Adapter finden Sie Informationen zur für das Gerät vorgesehenen Netzspannung. Verbinden Sie nun den Black Cube Statement mit Hilfe des externen Netzteils und des Anschlusses auf der Rückseite des Gerätes mit dem Stromnetz.

Beachten Sie die Sicherheitshinweise ab Seite 4!

# Funktionsbeschreibung

In diesem Kapitel erfahren Sie mehr über die Anschlüsse, Bedienelemente sowie die Verwendungsmöglichkeiten Ihres Lehmannaudio Black Cube Statement Phonovorverstärkers.

## Eingang

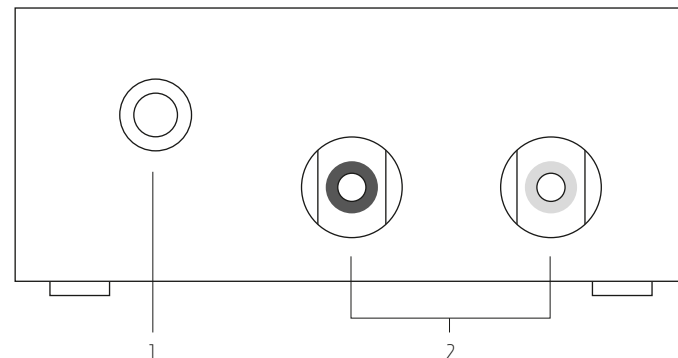

### 1 | Erdungspolklemme (GND)

Verfügt Ihr Plattenspieler über eine separate Erdungsleitung, so schließen Sie diese bitte hier an. Die Polklemme gestattet den Anschluss von wahlweise Draht, Litze, offenen Kabelenden, Kabelschuh oder 4-mm-Bananenstecker.

### 2 | Eingangsbuchsen (IN)

An diese Buchsen schließen Sie bitte die von Ihrem Plattenspieler kommenden Kabel an. Die linke Buchse (schwarz) ist für den linken Kanal, die rechte Buchse (rot) für den rechten Kanal vorgesehen. Bitte achten Sie auf den kanalrichtigen Anschluss.

# Funktionsbeschreibung

## Ausgang

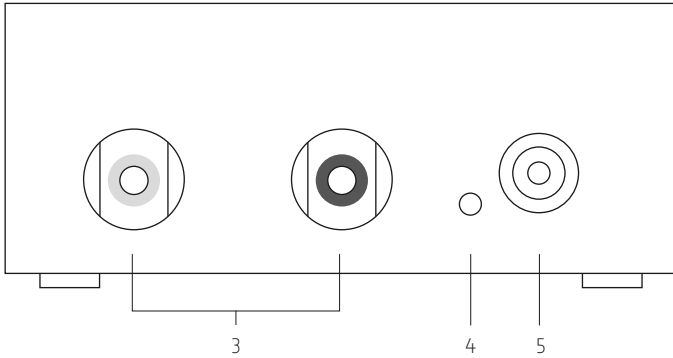

## 3 | Ausgangsbuchsen (OUT)

RIAA-entzerrter Hochpegelausgang. Hier schließen Sie bitte die Kabel an, die entweder zum Eingang eines nachfolgenden Hochpegelvorverstärkers führen (Hochpegelgänge tragen Bezeichnungen wie „Line“, „AUX“, „CD“, „Tuner“ etc.) oder direkt in eine Endstufe mit Lautstärkeregelungsmöglichkeit. Achten Sie bitte auch hier auf den kanalrichtigen Anschluss der Kabel. Die jeweils zusammengehörigen Kanäle sind bei Betrachtung des Gerätes von oben in einer Linie angeordnet.



### ACHTUNG!

Schließen Sie den Ausgang des Black Cube Statement niemals an den Phono-Eingang eines anderen Gerätes an. Dies kann zu einer Beschädigung der Phonostufe oder der Lautsprecher führen.

## 4 | Betriebsanzeige (LED)

Leuchtet die LED, ist der Black Cube Statement betriebsbereit. Das Gerät besitzt keinen Netzschalter.

## 5 | Eingang für das externe Netzteil

Hier wird das beigegefügte, externe Netzteil oder ein gleichwertiges Netzteil mit 24 V Gleichspannung angeschlossen. Das Kabel des Netzteils während des Betriebes bitte nicht einstecken oder herausziehen.

# DE Inbetriebnahme

Zur Inbetriebnahme Ihres Black Cube Statement benötigen Sie Informationen über Ihr Tonabnehmer-System.











Zwei Angaben sind dabei wichtig: Handelt es sich um ein MM- (Moving Magnet) oder um ein MC- (Moving Coil) System? Welcher Abschlusswiderstand muss gewählt werden? Im Regelfall finden Sie beide Angaben auf der Produktverpackung Ihres Tonabnehmer-Systems. Im Zweifel fragen Sie bitte Ihren Fachhändler nach den empfohlenen Werten. Er unterstützt Sie gerne auch bei der richtigen Einstellung Ihres Black Cube Statement.

Sobald Ihnen die entsprechenden Informationen vorliegen, gehen Sie bitte wie folgt vor:

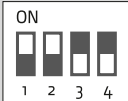
- 1 | Stellen Sie die **Lautstärke Ihrer Anlage auf Minimum** oder schalten Sie Ihren Verstärker komplett ab.
- 2 | Stellen Sie die **Verstärkung für Ihr Tonabnehmersystem (MM/MC)** im Black Cube Statement ein. Die Einstellung muss für beide Kanäle identisch vorgenommen werden und erfolgt über die **DIP-Schalter auf der Unterseite des Gerätes** und mit den **Gain-Jumpers im Inneren des Gerätes**. Gängige Verstärkungseinstellungen für die verschiedenen Tonabnehmertypen finden Sie auf der nächsten Seite. Im Auslieferungszustand sind die Gain-Jumper bestückt.
- 3 | Stellen Sie den **Abschluss-Widerstand** im Black Cube Statement ein. Die Einstellung muss für beide Kanäle identisch vorgenommen werden und erfolgt mittels der **Wahlimpedanzen im Inneren und der DIP-Schalter auf der Unterseite des Gerätes**. Weitere Informationen hierzu finden Sie auf Seite 17.
- 3 | Schließen Sie den **Plattenspieler an den Eingang** des Black Cube Statement an.
- 4 | Verbinden Sie den Ausgang des Black Cube Statement mit einem **Line-Eingang des nachfolgenden Verstärkers**. Um Leitungsverluste weitgehend auszuschließen, sollte die Länge der Signalkabel kurz gehalten werden.
- 5 | Schließen Sie das **Netzteil** an.

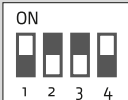
## Gängige Einstellungen

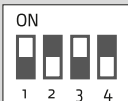
Untenstehend sind die Schalter-/Gain-Jumper-Konfigurationen für einige Systeme aufgeführt. Bitte beachten Sie, dass in jedem Fall beide Kanäle die gleiche Einstellung aufweisen müssen.

System	Schalter	Gain-Jumper
<b>MM</b>		X
<b>MM High Output</b>		–
<b>MC 47 kOhm</b>		X
<b>MC 47 kOhm Mid Output</b>		–
<b>MC 1 kOhm</b>		X
<b>MC 1 kOhm Mid Output</b>		–
<b>MC 100 Ohm</b>		X
<b>MC 100 Ohm Mid Output</b>		–
<b>MC Wahlimpedanz</b>		X
<b>MC Wahlimpedanz Mid Output</b>		–

X = Jumper bestückt (Auslieferungszustand)



# Experten-Hinweise

Der Black Cube Statement kann an praktisch alle auf dem Markt erhältlichen Systeme angepasst werden.

Die Einstellmöglichkeiten befinden sich mit Ausnahme der DIP-Schalter im Inneren des Gerätes und sollten nur von Experten vorgenommen werden. Ein Inbusschlüssel zum Öffnen des Gehäuses und Jumper zur Verstärkungsänderung liegen dem Gerät bei.

## Innenansicht

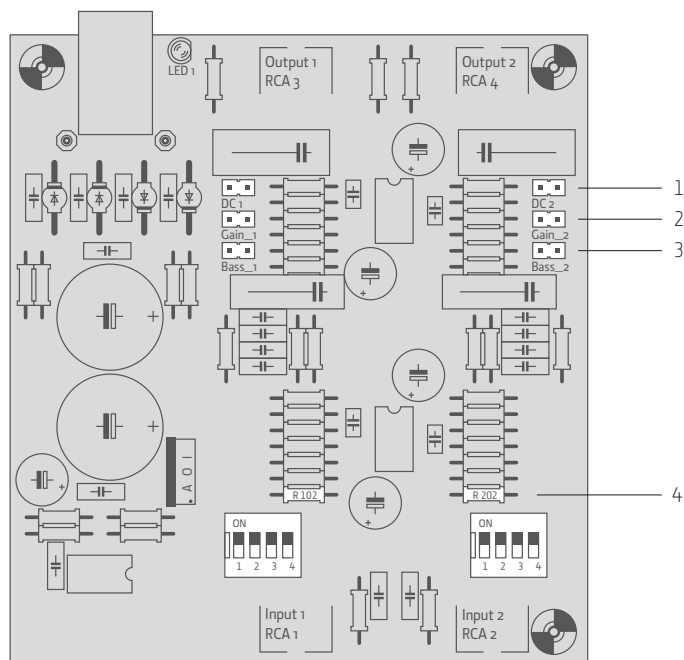

### 1 | DC 1/DC 2

Mit diesen Jumpern werden die MKP-Ausgangskondensatoren überbrückt und liegen nicht mehr im Signalweg. Diese Jumper sind bei Auslieferung nicht aktiviert.



#### ACHTUNG!

Bei überbrückten Ausgangskondensatoren kann an den Ausgängen Gleichspannung anliegen. Vor einer eventuellen Aktivierung dieser Jumper muss deshalb sichergestellt sein, dass die nachfolgende Eingangsstufe über einen Gleichspannungs-Eingangsfiler verfügt, da Gleichspannung zu Schäden an den Lautsprechern führen kann. Lassen Sie im Zweifelsfall Ihre Anlage vorher vom Händler überprüfen.

### 2 | Gain\_L/Gain\_R

Diese Jumper ändern die Verstärkung um +10 dB und sind bei Auslieferung aktiviert. Mit den von der Geräteunterseite zugänglichen DIP-Schaltern (jeweils Nr. 1) können Sie zwischen Verstärkung 41 dB (MM) und 61 dB (MC) wechseln. Sollten diese Verstärkungen zu hoch sein, können Sie die Jumper entfernen.

### 3 | Bass\_L/Bass\_R

Diese Jumper aktivieren den Soft Bass Rolloff-Filter zur Vermeidung von Membranflattern bei verwellten Schallplatten. Die Eckfrequenz beträgt 50 Hz, die Filtersteilheit 6 dB/Okt. Diese Jumper sind bei Auslieferung nicht aktiviert.

### 4 | R102/R202

Hier sind freie Steckplätze für Wahlimpedanzen zur Aktivierung über die kanal-zugehörigen DIP-Schalter (jeweils Nr. 3). Eine hier bestückte Impedanz/Kapazität wird allen anderen per Schalter aktivierten Impedanzen/Kapazitäten sowie den 47 kOhm/100 pF parallel geschaltet.

## Tipps zur Klangoptimierung

Der Black Cube Statement kann nur so gut sein, wie das Signal, das vom Plattenlaufwerk bzw. vom Tonabnehmersystem eingespeist wird. Da es sich bei der Schallplattenwiedergabe um eine mechanische Abtastung mit vielen wichtigen Einflussfaktoren handelt, finden Sie hier einige Tipps zur Klangoptimierung. Besonders bei hochwertigen Plattenspielern sollten Sie für die anfallenden Service- und Einstellarbeiten Ihren Händler konsultieren.

- 1 | Die **Justage von Tonarmgeometrie und System** sollte auf jeden Fall ein Fachmann vornehmen. Bei falschen Einstellungen reichen die Effekte von klanglichen Nachteilen bis hin zu einseitiger Abnutzung und damit vorzeitigem Verschleiß des Systems. Gute Fachhändler haben spezielle Mess- und Einstellgeräte. Diese sind deutlich genauer als solche, die z. T. bei Tonabnehmersystemen beiliegen.
- 2 | Bei Plattenspielern mit Subchassis sollte das **Schwingverhalten** ebenfalls vom Fachmann optimal eingestellt werden. Auch hier sind Klangverbesserungen möglich.
- 3 | Die Verwendung einer **Entkopplungsmatte**, die zu einer besseren mechanischen Entkopplung zwischen Platte und Teller beiträgt, kann den Klang weiterhin deutlich verbessern.
- 4 | Besonderer Wert sollte auch auf das verwendete **Kabelmaterial bzw. die Kabelkonfektionierung** gelegt werden. Das gilt vor allem für die Systemverkabelung (Headshell), die Kabel vom Tonarm zum Black Cube Statement und für die Kabel zum folgenden Vorverstärker.

## Technische Daten

	MM	MC
<b>Empfindlichkeit für Ausgangspegel 775 mV/0 dB</b> (mit aktiviertem High-Gain-Jumper)	7,4 mV/1 kHz	0,74 mV/1 kHz
<b>Verstärkung 1 kHz</b>	41 dB	61 dB
<b>Maximaler Eingangspegel</b>	58 mV	5,6 mV
<b>Rauschabstand</b> (effektiv unbewertet)	78 dB	57 dB
<b>Verstärkung</b>	31 dB, 41 dB, 51 dB, 61 dB	
<b>Kanaltrennung</b>	> 85 dB bei 10 kHz	
<b>Eingangsimpedanz</b>	47 kOhm, 1 kOhm, 100 Ohm 1 x Wahlimpedanz	
<b>Ausgangsimpedanz</b>	< 100 Ohm	
<b>Eingangskapazität</b>	100 pF	
<b>Kanalungleichheit</b>	typ. 0,5 dB	
<b>Bassfilter</b>	50 Hz, 6 dB/Okt.	
<b>Leistungsaufnahme</b>	ca. 1 VA	
<b>Netzspannung</b>	100 V bis 240 V AC	
<b>Abmessungen B x T x H</b>	103 mm x 108 mm x 45 mm	
<b>Gewicht</b>	0,28 kg netto	

# Fehlersuche

Fehler	Ursache	Lösung
<b>Betriebs-LED leuchtet nicht</b>	Netzteil ist nicht in Steckdose.	Stecken Sie das Netzteil in die Steckdose.
	Netzteil ist nicht mit dem Gerät verbunden.	Verbinden Sie das Netzteil mit dem Gerät.
<b>Kein Signal</b>	Netzteil ist nicht in Steckdose.	Stecken Sie das Netzteil in die Steckdose.
	Netzteil ist nicht mit dem Gerät verbunden.	Verbinden Sie das Netzteil mit dem Gerät.
	Eingang und Ausgang am Black Cube Statement sind falsch angeschlossen.	Überprüfen Sie, ob die vom Plattenspieler kommenden Kabel am Eingang und die zum Verstärker führenden Kabel am Ausgang des Black Cube Statement angeschlossen sind und schließen Sie sie gegebenenfalls richtig an.
	Falscher Eingangskanal am nachfolgenden Verstärker ist angewählt.	Wählen Sie den richtigen Eingangskanal an.
<b>Signal nur auf einem Kanal</b>	DIP-Schalter sind ungleichmäßig eingestellt oder nur ein Gain-Jumper steckt.	Überprüfen Sie die Position beider DIP-Schalter bzw. Gain-Jumper. Stellen Sie sicher, dass die Einstellungen für beide Kanäle gleich sind.

<b>Signal nur auf einem Kanal</b>	Ein Verbindungskabel hat einen Wackelkontakt, steckt nicht richtig in den Buchsen oder ist defekt.	Überprüfen Sie die Verbindungskabel hinsichtlich Wackelkontakts, loser Steckverbindung und Defekts und tauschen Sie sie gegebenenfalls aus. In Frage kommen: Systemkabel (Headshell), Tonarmkabel von Plattenspieler zu Black Cube Statement und Line-Kabel von Black Cube Statement zum nachfolgenden Eingang.
	Nachfolgende Eingangsstufe hat einen Defekt.	Klärung durch Anschluss an verschiedene Line-Eingänge.
<b>Linker und rechter Kanal sind vertauscht</b>	Im Verbindungskabel ist ein Kanaltausch.	Überprüfen Sie die Verbindungskabel und tauschen Sie gegebenenfalls hier die Kanäle. In Frage kommen: Systemkabel (Headshell), Tonarmkabel von Plattenspieler zu Black Cube Statement und Line-Kabel von Black Cube Statement zum nachfolgenden Eingang.
<b>Signal ist zu leise</b>	Anpassung zwischen Tonabnehmersystem und Black Cube Statement ist nicht optimal.	Erhöhen Sie den Verstärkungsfaktor gemäß dieser Gebrauchsanweisung mittels der DIP-Schalter unter dem Black Cube Statement und/oder aktivieren Sie den High-Gain-Jumper.
	Eingangswiderstand am Black Cube Statement ist zu niedrig gewählt.	Wählen Sie den Eingangswiderstand so, dass dieser mindestens um Faktor 10 höher liegt als die Systemimpedanz des Tonabnehmers.

<b>Signal ist leise und dumpf</b>	MC-Impedanz bei MM-System ist gewählt.	Deaktivieren Sie alle MC-Impedanzen per DIP-Schalter. Achten Sie dabei auch auf eine eventuell bestückte Wahlimpedanz.
<b>Signal ist verzerrt</b>	Die Verstärkung im Black Cube Statement ist zu hoch eingestellt.	Verringern Sie den Verstärkungsfaktor gemäß dieser Gebrauchsanweisung mittels der DIP-Schalter unter dem Black Cube Statement und/oder deaktivieren Sie den High-Gain-Jumper.
	Ausgang des Black Cube Statement ist an den nachfolgenden Phono-eingang angeschlossen.	Schließen Sie den Ausgang des Black Cube Statement an einen Line-Eingang am nachfolgenden Verstärker an.
<b>Signal klingt hohl, ohne richtigen Bass und ohne richtige Ortung</b>	Tonabnehmersystem ist phasenverdreht (verpolt) angeschlossen	Schließen Sie das Systemkabel phasenrichtig an.
<b>Brummen ist zu hören</b>	Tonarm-Erdung ist nicht am Black Cube Statement angeschlossen.	Schließen Sie die Tonarm-Erdung an den Black Cube Statement an.
	Mehrere angeschlossene Geräte verursachen eine Brummschleife.	Stellen Sie eine korrekte Erdungsverbindung her. Ziehen Sie gegebenenfalls einen Elektriker hinzu.
	Es gibt eine Einstreuung durch einen anderen Stromverbraucher.	Trennen Sie alle am gleichen Stromkreis angeschlossenen Geräte einzeln vom Netz und prüfen Sie die Wirkung. Lassen Sie das einstreuende Gerät während des Musikhörens ausgeschaltet oder verbinden Sie es über einen Netzfilter mit dem Stromkreis.

<b>Brummen ist zu hören</b>	Netztrafo eines in der Nähe aufgestellten Gerätes streut in den Eingang.	Stellen Sie eine ausreichende Entfernung zu einstreuenden Geräten her.
<b>Radio-Störungen sind im Hintergrund zu hören</b>	Tonarm-Erdung ist nicht am Black Cube Statement angeschlossen.	Schließen Sie die Tonarm-Erdung an den Black Cube Statement an.
	Standard Eingangskapazität (100 pF) bei MC ist zu gering.	Lassen Sie beim Händler den Wahlimpedanz-Steckplatz mit zusätzlicher Kapazität bestücken.

Falls sich ein Problem nicht mit Hilfe dieser Übersicht beseitigen lässt, kontaktieren Sie bitte den Fachhändler, bei dem Sie das Gerät erworben haben. Ist dies nicht möglich, können Sie mit unserer Händlersuche unter [www.lehmannaudio.com/de/service/haendler](http://www.lehmannaudio.com/de/service/haendler) einfach und bequem einen anderen geeigneten Händler in Ihrer Nähe finden.

# DE Rechtliche Hinweise

## Garantie

Jedes Gerät von Lehmannaudio wird einzeln geprüft und einer vollständigen Funktionskontrolle unterzogen. Die Verwendung ausschließlich hochwertigster Bauteile erlaubt die Gewährung von zwei Jahren Garantie.

Als Garantienachweis dient der Kaufbeleg/die Quittung. Ein Registrierungsformular ist dem Produkt beigelegt oder kann unter [www.lehmannaudio.com/de/service/registrierung.html](http://www.lehmannaudio.com/de/service/registrierung.html) abgerufen werden. Schäden, die durch unsachgemäßen Einbau oder unsachgemäße Behandlung entstanden sind, unterliegen nicht der Garantie. Ihre Beseitigung ist daher kostenpflichtig. Schadensersatzansprüche jeglicher Art, insbesondere von Folgeschäden, sind ausgeschlossen. Eine Haftung, die den Warenwert des Gerätes übersteigt, ist außerdem ausgeschlossen.

Es gelten die Allgemeinen Geschäftsbedingungen der Firma:



Lehmannaudio Vertriebs GmbH  
 Waltherstraße 49 – 51  
 51069 Köln  
 Tel.: +49 (0)221 – 29 49 33 20  
 Fax: +49 (0)221 – 29 49 33 19  
[www.lehmannaudio.de](http://www.lehmannaudio.de)

## Stand der Technik

Um höchste Audioqualität zu gewährleisten, werden die Geräte von Lehmannaudio stets dem aktuellen Stand der Technik angepasst. Erforderliche Änderungen in Konstruktion und Schaltung werden ohne Ankündigung vorgenommen. Technische Daten und Erscheinungsbild können daher von der vorliegenden Bedienungsanleitung abweichen.

## Service

Eventuelle Wartungen oder Reparaturen müssen in jedem Fall durch qualifiziertes Fachpersonal erfolgen. Wenn Sie das Gerät zurücksenden möchten, wenden Sie sich bitte direkt an Lehmannaudio, um das konkrete Vorgehen zu besprechen.

Für Servicearbeiten am Black Cube Statement wenden Sie sich bitte an den Händler, bei dem Sie das Gerät erworben haben. Ist dies nicht möglich, können Sie mit unserer Händlersuche unter [www.lehmannaudio.com/de/service/haendler](http://www.lehmannaudio.com/de/service/haendler) einfach und bequem einen anderen geeigneten Händler in Ihrer Nähe finden.

Änderungen jeglicher Art am Gerät sind nicht erlaubt. Bei Nichtbeachtung verliert das Gerät seine CE-Konformität und Garantieansprüche.

## Warenzeichen und Urheberrecht

Alle in dieser Bedienungsanleitung verwendeten Warenzeichen und eingetragenen Marken sind Eigentum der jeweiligen Inhaber.

Diese Bedienungsanleitung ist urheberrechtlich geschützt. Jede Vervielfältigung bzw. jeder Nachdruck, auch auszugsweise, ist nur mit schriftlicher Genehmigung der Lehmannaudio Vertriebs GmbH gestattet. Dies gilt auch für die verwendeten Bilder und Grafiken.



Dieses Produkt ist bei ordnungsgemäßer Installation gemäß dieses Handbuchs konform zu folgenden europäischen Richtlinien:

Niederspannungsrichtlinie 2006/95/EG: EN 60065

EMV Richtlinie (elektromagnetische Kompatibilität) 2004/108/EG:  
 EN 55103-1:2009, EN 55103-2:2009



Das Produkt wurde konform zur Richtlinie 2002/95/EG gefertigt.



**WEEE-Nr.**

**DE 40695871**

### **WEEE-Altgeräteentsorgung**

Die durchgestrichene Mülltonne ist das EG-Symbol für die getrennte Entsorgung von Elektronikschrott. Der Black Cube Statement enthält elektrische und elektronische Bauteile, die nach der Entsorgung des Gerätes erneut verwendet oder durch stoffliche Verwertung recycelt werden. Nach der Richtlinie 2003/108/EG darf er deshalb nicht mit dem Hausmüll entsorgt werden. Im Entsorgungsfall bringen Sie das zu entsorgende Gerät zu Ihrem Fachhändler zurück oder erfragen dort weitere Auskünfte.

Die Lehmannaudio Vertriebs GmbH ist im Elektro-Altgeräteregister eingetragen.

Norbert Lehmann, Geschäftsführer

Köln, 30.1.2018

# Table of content

- 29 | Introduction
- 30 | Safety instructions
- 34 | Important safety instructions for wide range wall power supplies
- 35 | Installation
- 37 | Functional description
- 40 | Putting into operation
- 41 | Common settings
- 42 | Expert notes
- 44 | Sound optimisation tips
- 45 | Technical data
- 46 | Troubleshooting
- 50 | Legal notes

Although you may have had some experience with phono stages from other manufacturers, please read the manual carefully before putting the Black Cube Statement to service and keep it close to the device for future reference!



## Lehmannaudio Vertriebs GmbH

Waltherstr. 49 – 51  
51069 Köln (Germany)

Phone: +49 221 – 29 49 33 20

Fax: +49 221 – 29 49 33 19

info@lehmannaudio.com

www.lehmannaudio.com

www.facebook.com/lehmannaudio

www.twitter.com/lehmannaudio

# Introduction

Dear Customer,

Thank you for expressing your confidence in us by purchasing the Black Cube Statement. The Black Cube Statement is a carefully engineered phono amplifier for connection to conventional record players with MM or MC systems. Like all of our products, it was developed and manufactured in Germany. Since the founding of the company in 1988, we have stood for outstanding devices that consistently produce an original sound and are produced with a love for details. By using the best components and a sophisticated circuit design, we can guarantee a listening experience of outstanding quality. The Black Cube Statement is superior to industrial mass products in every respect. It meets the highest standards for the detailed musical playback of your records. Thanks to its competitive price, it is the ideal entry-level model in the world of high-end phono amplifiers.

Further information is found in this operating manual and on our website at [www.lehmannaudio.com](http://www.lehmannaudio.com).

Now your favourite records can truly come into their own, allowing you to experience the pleasure of listening to analogue music full of passion.

Yours, Norbert Lehmann  
Managing Director

# Important safety notes

In this manual we use hierarchic 'red flags'. Warning notes are printed in bold and also marked and highlighted by a symbol (warning sign) in the text.

The warning notes are classified hierarchically according to the following scheme:

1. **WARNING!**
2. **CAUTION!**
3. **NOTE!**



This symbol points to important operation and maintenance notes in the accompanying documentation. Please refer to the manual.



This symbol warns of the presence of a non-insulated hazardous voltage inside the device and the risk of a potentially life-threatening electric shock.



This symbol refers to additional information in the manual. Here you will find supplementary information, recommendations and tips regarding the use of the product.



## CAUTION!

Read all safety and operation notes before putting the device to service.

### Storage

Keep the safety and operation notes for future reference.

### Warning notes

Observe all warning notes printed on the device or contained in the manual.

### Operation notes

Follow all operation notes and advice for users.

### Heat

The device must not be placed near heat sources like radiators, heat accumulators, stoves or other heat-generating appliances (e.g. amplifiers).

### Ventilation

Do not cover any ventilation slots on the device and when mounting it in a rack, make sure that there is sufficient air circulation. Always heed the appropriate manufacturer notes when installing the unit.

### Water and moisture

Do not expose the unit to rain nor use it in close proximity to water (bath tub, swimming pool etc.) or in high air humidity (condensation).

### Ingress of liquids

Make sure that no dripping or spray water can enter into the interior of the unit. Don't place objects filled with liquids (such as vases or drinking vessels) on the device.



**Power cable**

Use only power cables which are officially approved for your country. The power cable must be designed for the product and its corresponding power consumption (voltage/current) as stated on the device label and in the user manual.

**CAUTION!**

Use the device only on a power outlet with protective conductor connection and correct polarity. Do not disable the function of the protective conductor connection on the included power cord. If the plug of the included cable won't fit into your mains outlet, contact your local electrician.

**Mains connection**

Protect the power cord from footsteps and crushing, notably on the device plug, the extension cord and the cable outlet on the device.

**Power supply**

Only use the included power supply.

**Thunderstorm**

Disconnect the unit from mains to protect it from lightning strokes and excess voltage.

**Electric overload**

Do not exceed the maximum load current for power outlets, extension cables or integrated multi sockets. Overload may cause a fire.

**Fire sources**

Do not put any open fire sources (e.g. burning candles) on the device.

**Accessories**

Use only accessories/extensions with the device which have been approved by the manufacturer for this purpose.

**Mounting**

Use the device only in a safe, level position on a table, dolly or a special designed stand. Don't drop the unit, since this may cause personal injuries and damages to the device. When installing the device, make sure that the mains plug will remain easily accessible.

**Cleaning**

Use only a dry cloth for cleaning the device.

**Non-use**

Pull the mains plug if the unit is not used over prolonged periods of time.

**Service**

All service and repair works must be carried out by an authorised service technician. Service is required if the device has been damaged in any way, for instance if

- the power cord or mains plug have been damaged,
- liquid or some object has got into the unit,
- the device has been exposed to rain or moisture
- or if it does not function normally or after it has been dropped.

**Spare parts**

Only such spare parts must be used exclusively for repair works which have been specified and approved by the manufacturer.

# Important safety instructions for wide range wall power supplies

- The operating manual must be read carefully prior to use, stored in a safe place and followed.
- Only use the included power supply.
- In case of visible damage to the housing or cables, do not use the power supply.
- The wall power supply is not suitable for outdoor operation.
- Make sure that the wall power supply:
  - Is properly plugged into the outlet
  - Is easily accessible and in good condition
  - Is only used within the allowable temperature range (ambient temperature of 0°C to +40°C (up to 90% relative humidity, non-condensing). Storage temperature: -40°C to +70°C (10% to 95% relative humidity)
  - Is not uncovered or exposed to sunlight for extended periods
  - Is not overheated, and is adequately cooled
- The device should never be installed or stored in the following locations, since damage may occur during operation:
  - Locations exposed to high moisture levels and/or condensation
  - Locations exposed to various environmental influences
  - Locations exposed to continuous vibrations
  - Locations exposed to pronounced temperature fluctuations
- Only use accessories such as line adapters recommended by the manufacturer
- Disconnect the wall power supply from the outlet:
  - When the device is not being used for a longer time
  - During a thunderstorm
- Never pull on the cable to disconnect the device from the mains network.

- Only use the wall power supply with power sources that meet the specifications in the section „Technical data“.
- Make sure that using the wall power supply does not overload the outlet or an extension cord. Otherwise there is a risk of fire or electric shock.
- The power supply does not require maintenance. Opening it is prohibited (risk of electric shock).
- Modifying the power supply is prohibited (voids the warranty).
- The device may only be repaired by authorised, qualified personnel.

## Installation

This section tells you about the connections, control elements and application possibilities of your Lehmannaudio Black Cube Statement phono amplifier.

### 1 | Unpacking

After unpacking the Black Cube Statement check it for possible transport damages. If you notice visible damages, you must by no means connect the device to mains. In this case consult your dealer immediately.

Delivery includes the following components:

- Black Cube Statement device
- Power supply with matching primary adapter
- Operating manual
- Allen key (2 mm)
- 4 Jumpers
- Guarantee voucher



### Note

We recommend keeping the entire packaging for later shipment. That way you will avoid transport damages. Use by no means 'foam chips' or similar packaging material. Otherwise the device will jolt through to the bottom of the cardboard box during transport and can be damaged! If the original packaging is no longer available, it's best to use bubble wrap in which to wrap up the device in a generous manner. Finally the whole should be put into a solid cardboard box.

## 2 | Setup

Always position the Black Cube Statement on a stable surface. Thanks to the compact dimensions and low weight, you can set up the Black Cube Statement directly next to the record player.

## 3 | Connecting

Check whether the included mains adapter is suitable for connection to the mains network used in your country. On the adapter, you will find information about the specified mains voltage for the device. Now connect the Black Cube Statement to the mains network using the external power supply and the connection on the rear of the device.

Note the safety instructions starting on page 32!

# Functional description

In this chapter you will learn more about the connections, controls and also the application possibilities of your Lehmannaudio Black Cube Statement phono stage.

## Input

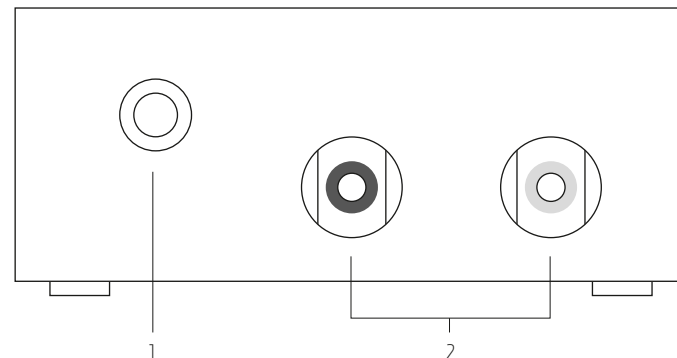

### 1 | Ground terminal (GND)

If your record player has a separate ground cable, please connect it here. The terminal is suitable for connecting a cable, flex, open cable ends, cable lug or 4mm banana plug.

### 2 | Input jacks (IN)

Connect the cables coming from your record player to these jacks. The left jack (black) is for the left channel, the right jack (red) for the right channel. Please be sure to connect the channels correctly.

# Functional description

## Output

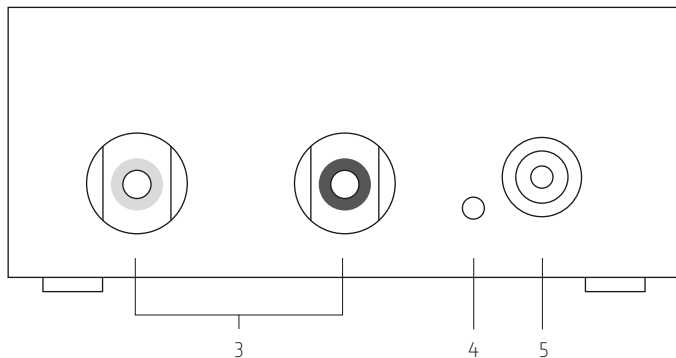

## 3 | Output jacks (OUT)

RIAA filtered high-level output. Connect the cables that either lead to the input of a downstream high-level pre-amplifier (high-level inputs are labelled 'Line', 'AUX', 'CD', 'Tuner' etc.) or directly to a power amplifier with volume control. Here too, please be sure to connect the cables to the correct channels. When the device is viewed from above, the respective matching channels are arranged in a line.



### ATTENTION!

Never connect the output of the Black Cube Statement to the phono input of another device. This could damage the phono stage or speakers.

## 4 | Operating mode display (LED)

When the LED is lit up, the Black Cube Statement is operational. The device does not have a power switch.

## 5 | External power supply input

The included external power supply or an equivalent 24 V DC power supply is connected here. Do not connect or disconnect the power supply cable during operation.

## Putting into operation

To put your Black Cube Statement into operation, you need information about your pick-up system.



Two details are important: Are we talking about an MM (moving magnet) or MC (moving coil) system? What is the required connection resistance? As a rule, you will find both pieces of information on the product packaging of your pick-up system. Please ask your specialist dealer for recommended values in case of doubt. Support for correctly configuring your Black Cube Statement will be gladly provided.

Once you have the required information, please proceed as follows:

- 1 | Set the volume **on your system to minimum** or turn your amplifier off entirely.
- 2 | Set the **gain for your pick-up system (MM/MC)** on the Black Cube Statement. The setting must be identical for both channels. Use the **DIP switches on the bottom of the device** and the **gain Jumpers on the inside**. Common amplifier settings for various types of pick-ups are found on the next page. The gain Jumpers are inserted at the factory.
- 3 | Set the **terminating resistance** on the Black Cube Statement. The setting must be identical for both channels. Use the **custom impedances inside and the DIP switches on the bottom of the device**. Further information is found on page 43.
- 3 | Connect the **record player to the input** on the Black Cube Statement.
- 4 | Connect the output on the Black Cube Statement to a **line input on the downstream amplifier**. To largely exclude line losses, the signal cables should be kept short.
- 5 | Connect the **power supply**.

## Common settings

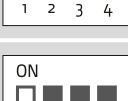
The switch/gain Jumper configurations for some systems are listed below. Please note that both channels must have the same setting in all cases.

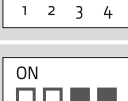
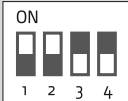
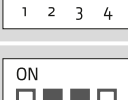
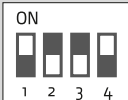
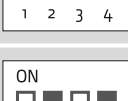
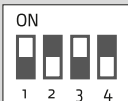
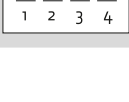
System	Switch	Gain Jumper
<b>MM</b>		X
<b>MM High output</b>		–
<b>MC 47 kOhm</b>		X
<b>MC 47 kOhm Mid output</b>		–
<b>MC 1 kOhm</b>		X
<b>MC 1 kOhm Mid output</b>		–
<b>MC 100 Ohm</b>		X
<b>MC 100 Ohm Mid output</b>		–
<b>MC custom impedance</b>		X
<b>MC custom impedance Mid output</b>		–

X = Jumper inserted (delivery condition)

## Expert notes

The Black Cube Statement can be adapted to virtually all systems available on the market.

With the exception of the DIP switches, the adjustment mechanisms are located inside the device and should only be changed by experts. An Allen key to open the housing and Jumpers to change the amplification are included with the device.

### Interior view

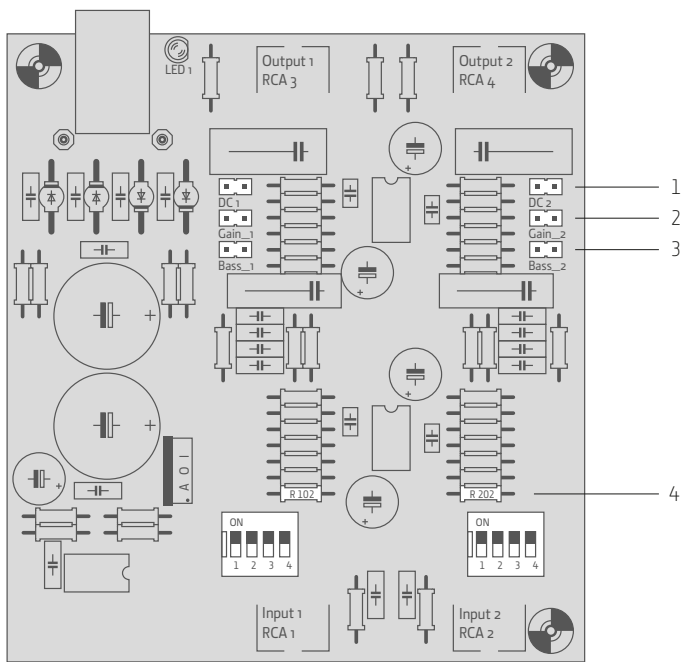

### 1 | DC 1/DC 2

The MKP output capacitors are bridged with these Jumpers so they are no longer in the signal path. These Jumpers are not activated at delivery.



#### ATTENTION!

When output capacitors are bridged, there may be DC voltage on the outputs. Before activating these Jumpers, it is therefore necessary to ensure that the downstream input stage has a DC voltage input filter since DC voltage can damage the speakers. In case of doubt, have your system checked by the dealer first.

### 2 | Gain\_L/Gain\_R

These Jumpers change the amplification by +10 dB and are activated at delivery. With the DIP switches accessible on the bottom of the device (respectively no. 1), you can switch the gain between 41 dB (MM) and 61 dB (MC). You can remove the Jumpers if this amplification is too high.

### 3 | Bass\_L/Bass\_R

These Jumpers activate the soft bass roll-off filter to prevent membrane flutter when playing back warped records. The cut-off frequency is 50 Hz, the filter slope is 6 dB/oct. These Jumpers are not activated at delivery.

### 4 | R102/R202

Available custom impedance plug connections for activation with the DIP switches for the channels (respectively no. 3). An impedance/capacity activated here is switched in parallel to all other impedances/capacities activated by switches and the 47 kOhm/100 pF.

## Sound optimisation tips

The Black Cube Statement can only be as good as the signal supplied by the turntable or pick-up system. Since playing back a record consists of mechanical sampling with many important influencing variables, we provide some sound optimisation tips here. For high-end record players in particular, you should consult your dealer for the required service and adjustments.

**1** | Adjusting **the pick-up arm geometry and system** should always be performed by a specialist. In case of incorrect settings, the effects range from sound problems to one-sided and therefore premature wear of the system. Good specialist dealers have special measuring and adjusting equipment. It is much more accurate than what may be included with the pick-up system.

**2** | On record players with a sub-chassis, the **vibration behaviour** should also be optimised by an expert. Sound improvements are possible here as well.

**3** | Using a **decoupling mat** that contributes to better mechanical separation between the record and turntable can further improve the sound quite significantly.

**4** | Special attention should also be paid to the chosen **cable materials and assembly**. This applies in particular to the system cables (headshell), the cables from the pick-up to the Black Cube Statement and the cables to the downstream pre-amplifier.

## Technical specifications

	MM	MC
<b>Sensitivity for output level</b> <b>775 mV/0 dB</b> (with activated high gain Jumper)	7.4 mV/1 kHz	0.74 mV/1 kHz
<b>Gain 1 kHz</b>	41 dB	61 dB
<b>Maximum input level</b>	58 mV	5.6 mV
<b>Signal to noise ratio</b> (RMS unweighted)	78 dB	57 dB
<b>Gain</b>	31 dB, 41 dB, 51 dB, 61 dB	
<b>Channel separation</b>	> 85 dB at 10 kHz	
<b>Input impedance</b>	47 kohms, 1 kohm, 100 ohms 1 x custom load	
<b>Output impedance</b>	< 100 ohms	
<b>Input capacitance</b>	100 pF	
<b>Channel mismatch</b>	typ. 0.5 dB	
<b>Bass filter</b>	50 Hz, 6 dB/oct.	
<b>Power consumption</b>	app. 1 VA	
<b>Mains voltage</b>	100 V to 240 V AC	
<b>Outer dimensions</b> W x D x H	103 mm x 108 mm x 45 mm	
<b>Weight</b>	0.28 kg netto	

# Troubleshooting

Fault	Cause	Solution
<b>Operating LED does not light up.</b>	Power supply is not plugged in.	Plug the power supply into the outlet.
	Power supply is not connected to the device.	Connect the power supply to the device.
<b>No signal.</b>	Power supply is not plugged in.	Plug the power supply into the outlet.
	Power supply is not connected to the device.	Connect the power supply to the device.
	The input and output on the Black Cube Statement are connected incorrectly.	Check whether the cables coming from the record player are connected to the input and the cables leading to the amplifier are connected to the output of the Black Cube Statement, and connect them correctly if applicable.
	The incorrect input channel is selected on the downstream amplifier.	Select the correct input channel.
<b>Signal on one channel only.</b>	DIP switches are set inconsistently or only one gain Jumper is inserted.	Check the position of both DIP switches and/or gain Jumpers. Make sure that the settings are the same for both channels.

<b>Signal on one channel only.</b>	A connecting cable has a loose contact, is not properly inserted in the jack or is defective.	Check the connecting cable for bad contacts, loose plug connections and defects, and replace it if required. Possibilities: System cable (head shell), pick-up arm cable from the record player to the Black Cube Statement and line cable from the Black Cube Statement to the downstream input.
	The downstream input stage is defective.	Resolve by connecting to various line inputs.
<b>The left and right channels are inverted.</b>	The channels are inverted in the connecting cable.	Check the connecting cables and swap the channels here if applicable. Possibilities: System cable (head shell), pick-up arm cable from the record player to the Black Cube Statement and line cable from the Black Cube Statement to the downstream input.
<b>Signal is too low.</b>	Adjustment between the pick-up system and Black Cube Statement is not optimal.	Increase the amplification factor according to this user manual using the DIP switches under the Black Cube Statement and/or activate the high gain Jumper.
	The input resistance on the Black Cube Statement is too low.	Adjust the input resistance so it is higher than the system impedance of the pick-up by at least a factor of 10.



<b>Signal is low and muffled.</b>	MC impedance selected on MM system.	Deactivate all MC impedances per DIP switch. Note that a custom impedance may be inserted.
<b>The signal is distorted.</b>	The amplification in the Black Cube Statement is set too high.	Increase the amplification factor according to this user manual using the DIP switches under the Black Cube Statement and/or deactivate the high gain Jumper.
	The output on the Black Cube Statement is connected to the downstream phono input.	Connect the output of the Black Cube Statement to a line input of the downstream amplifier.
<b>The signal sounds hollow, without a proper bass and localisation.</b>	The pick-up connection is phase-inverted (reverse polarity).	Connect the system cable with correct polarity.
<b>Buzzing noise.</b>	Pick-arm ground is not connected on the Black Cube Statement.	Connect the pick-up arm ground to the Black Cube Statement.
	Several connected devices create a buzzing loop.	Establish a proper ground connection. Consult an electrician if necessary.
	There is an interference from another device.	Disconnect all devices connected to the same circuit one by one and check the effect. While listening to music, leave the device causing the interference switched off or connect it to the circuit using a line filter.

<b>Buzzing noise.</b>	Power transformer of a device set up close by crossfeeds into the input.	Maintain sufficient distance from the device causing the interference.
<b>Radio interference can be heard in the background.</b>	Pick-arm ground is not connected on the Black Cube Statement.	Connect the pick-up arm ground to the Black Cube Statement.
	The standard input capacitance (100 pF) for MC is too low.	Have the custom impedance jack equipped with additional capacity by the dealer.

If a problem cannot be remedied with the help of this summary, please contact the specialist retailer where you purchased the device. If this is not possible, you can easily find another competent dealer in your area with the dealer search at [www.lehmannaudio.com/service/dealers](http://www.lehmannaudio.com/service/dealers).

## Legal notes

### Warranty

Each device from Lehmannaudio is tested individually and subject to a comprehensive functional check. The use of only the very best components enables us to grant a warranty of two years.

The receipt/proof of purchase shall serve as warranty proof. A registration form is supplied with the product or can be downloaded at [www.lehmannaudio.com/service/register.html](http://www.lehmannaudio.com/service/register.html). Damages due to incorrect installation or inappropriate handling are not covered by warranty and will therefore be repaired at the owner's expense. Claims for damage of any kind, notably for secondary failures, are excluded. In addition we exclude any liability which exceeds the merchandise value of the device.

The general terms and conditions apply of:



Lehmannaudio Vertriebs GmbH  
 Waltherstr. 49 – 51  
 51069 Köln (Germany)  
 Phone: +49 221 – 29 49 33 20  
 Fax: +49 221 – 29 49 33 19  
[www.lehmannaudio.com](http://www.lehmannaudio.com)

### State of technology

To ensure the highest audio quality, Lehmannaudio devices are constantly updated to the current state of the art. We reserve the right to make necessary alterations in design and circuitry without prior notice. Technical data and visual appearance may therefore differ from the present user manual.

### Service

In any event all maintenance or repair works must be carried out by qualified technical staff. If you want to send back the device, please contact Lehmannaudio directly to discuss the procedure in detail.

For service works on the Black Cube Statement please contact the retailer where you purchased the device. If this is not possible, you can easily find another competent dealer in your area with the dealer search at [www.lehmannaudio.com/service/dealers](http://www.lehmannaudio.com/service/dealers).

Any modifications on the device are not permissible. In case of nonobservance the device will lose its CE conformity and warranty claims.

### Trademark and copyright

All trademarks and registered brands used in this manual are property of the respective right holders.

This user manual is protected by copyright. Any duplication or reprint, even in excerpts, is only permitted with the written consent of the Lehmannaudio Vertriebs GmbH. This also applies to the pictures and graphic works used.



When properly installed in line with this handbook, this product complies with the following European directives:

Low-Voltage Directive 2006/95/EG: EN 60065

EMV Directive (electromagnetic compatibility) 2004/108/EG:  
 EN 55103-1:2009, EN 55103-2:2009



The product has been manufactured in compliance with the directive 2002/95/EG.



**WEEE no.**  
**DE 40695871**

### **WEEE Disposal of waste electronic equipment**

The crossed-out trash bin is the EC symbol for the separate disposal of waste electronic equipment. The Black Cube Statement contains electric and electronic components which, after disposal of the device, will either be reused or salvaged and recycled. According to the directive 2003/108/EG it must therefore not be disposed of together with household waste. In case of disposal please take the junk device back your dealer or request further information there.

The Lehmannaudio Vertriebs GmbH is listed in the WEEE registry.

A handwritten signature in black ink, appearing to read 'Norbert Lehmann', written in a cursive style.

Norbert Lehmann, managing director

Cologne, January 30, 2018

# Table des matières

- 55 | Avant-propos
- 56 | Consignes de sécurité
- 60 | Consignes de sécurité importantes pour les blocs secteurs à plage étendue
- 61 | Installation
- 63 | Description des fonctions
- 66 | Mise en service
- 67 | Réglages courants
- 68 | Experts – Remarques
- 70 | Conseils pour une optimisation du son
- 71 | Caractéristiques techniques
- 72 | Dépannage
- 76 | Mentions légales

Veuillez lire avec attention la notice d'utilisation du Black Cube Statement, même si vous avez déjà utilisé un amplificateur phono d'un autre fabricant, et la garder à proximité de l'appareil pour vous y référer ultérieurement.

**LA** **Lehmannaudio**

**Lehmannaudio Vertriebs GmbH**

Waltherstr. 49 – 51

51069 Köln (Allemagne)

Tél.: +49 221 – 29 49 33 20

Fax: +49 221 – 29 49 33 19

info@lehmannaudio.com

www.lehmannaudio.com

www.facebook.com/lehmannaudio

www.twitter.com/lehmannaudio

# Avant-propos

FR

Cher client,

Merci de la confiance que vous nous témoignez en achetant le Black Cube Statement. Le Black Cube Statement est un amplificateur phono fabriqué avec le plus grand soin à brancher sur des platines dotées de systèmes MM ou MC. Comme pour tous nos produits, l'amplificateur a également été conçu et fabriqué en Allemagne. Depuis la création de l'entreprise en 1988, nous nous vouons à la conception d'appareils de qualité supérieure restituant le son d'origine et fabriqués dans l'amour du détail. Grâce aux meilleurs composants existant et à une conception de circuits sophistiquée, nous pouvons garantir un plaisir audio d'un niveau exceptionnel. À tous points de vue, le Black Cube Statement est clairement supérieur aux produits de masse industriels. Il répond aux exigences les plus élevées en matière de restitution musicale fidèle de vos disques. Grâce à un prix ménageant le porte-monnaie, c'est un modèle d'entrée de gamme idéal dans l'univers des amplificateurs phono High End.

Vous trouverez de plus amples informations dans cette notice d'utilisation ainsi que sur notre site internet [www.lehmannaudio.com](http://www.lehmannaudio.com)

Ouvrez une nouvelle dimension à vos disques préférés et vivez à nouveau le plaisir de la musique analogique débordante de passion.

Votre Norbert Lehmann  
Directeur

# Consignes de sécurité importantes

FR

Des mises en garde hiérarchisées sont utilisées dans cette notice. Elles apparaissent en caractère gras et sont marquées et accompagnées d'un symbole (panneau d'avertissement) dans le texte.

Les mises en gardes sont classées selon la hiérarchie suivante :

1. **AVERTISSEMENT !**
2. **ATTENTION !**
3. **REMARQUE !**



Ces symboles renvoient à des remarques importantes concernant l'utilisation et la maintenance dans la documentation associée. Veuillez lire attentivement ces instructions d'utilisation.



Ce symbole indique la présence d'une tension dangereuse non isolée à l'intérieur de l'appareil et un danger de mort par choc électrique.



Ce symbole indique une informations complémentaires dans la notice d'utilisation. Vous trouverez ici de plus amples informations, recommandations et conseils concernant l'utilisation du produit.



## ATTENTION !

Veuillez lire toutes les consignes de sécurité et d'utilisation avant la mise en service de l'appareil.

FR

## Conservation

Conservez les consignes de sécurité et d'utilisation pour une consultation ultérieure.

## Avertissement

Respectez l'ensemble des avertissements qui sont imprimés sur l'appareil ou présents dans la notice d'utilisation.

## Consignes d'utilisation

Respectez l'ensemble des consignes d'utilisation.

## Chaleur

L'appareil ne doit pas être posé à proximité d'une source de chaleur, comme un radiateur, un accumulateur de chaleur, un four ou d'autres appareils calorifiques (amplificateur).

## Ventilation

Ne pas couvrir les fentes de ventilation sur l'appareil et, en cas d'installation dans un rack, s'assurer que la ventilation est suffisante. Lors de l'installation de l'appareil, respecter les consignes du fabricant.

## Eau et humidité

Ne pas exposer l'appareil à la pluie et ne pas l'utiliser à proximité d'eau (baignoire, piscine, etc.) ou dans un environnement avec une humidité de l'air importante (condensation).

## Pénétration de liquides

Assurez-vous qu'aucune goutte ni éclaboussure ne pénètre dans l'appareil. Ne jamais placer d'objet rempli d'eau, comme un vase ou un verre, sur l'appareil.

## Alimentation électrique

N'utilisez l'appareil qu'avec les tensions de secteur indiquées sur l'étiquette de l'appareil ou dans la notice d'utilisation. Si vous avez des doutes concernant la tension de secteur dont vous disposez, contactez votre compagnie d'électricité.



### ATTENTION !

Ne brancher l'appareil que sur des prises secteur avec une borne de mise à la terre et une polarité adaptée. Ne jamais désactiver la borne de mise à la terre sur le câble de raccordement au réseau fourni. Si le connecteur du câble fourni n'est pas adapté à votre prise secteur, contactez un électricien.

## Protection du câble secteur

Protéger le câble d'alimentation de façon à ce qu'il ne soit pas piétiné, ni pincé, notamment au niveau de la prise de l'appareil, d'une éventuelle rallonge et de la sortie de câble sur l'appareil.

## Bloc secteur

Utilisez uniquement le bloc secteur livré avec l'appareil.

## Orage

Débrancher la prise pour protéger l'appareil contre la foudre et une surtension.

## Surcharge électrique

Ne jamais dépasser le courant de charge maximal pour les prises, les câbles d'extension ou un boîtier de dérivation intégré. Une surcharge pourrait être à l'origine d'un incendie.

## Source d'incendie

Ne poser aucun objet pouvant être une source d'incendie sur l'appareil, comme une bougie allumée.

## Accessoires

Utiliser uniquement avec l'appareil des accessoires/extensions prévus à cet effet par le fabricant.

## Montage

Utiliser l'appareil dans une position sûre et plane sur une table, un chariot ou un trépied prévu à cet effet. Éviter que l'appareil ne tombe pour éviter toute blessure corporelle ou tout dommage sur l'appareil. Lors du montage de l'appareil, s'assurer que la prise est facile d'accès.

## Nettoyage

Nettoyer l'appareil à l'aide d'un chiffon sec uniquement.

## Non-utilisation

En cas de non utilisation prolongée de l'appareil, débrancher celui-ci du réseau électrique.

## Service

Tous les travaux de service et les réparations doivent être effectués par un technicien du service après-vente agréé.

Les travaux de service sont indispensables dès que l'appareil est endommagé de quelque façon que ce soit, par exemple lorsque

- le câble secteur ou la prise secteur est endommagé(e),
- du liquide ou un objet a pénétré dans l'appareil,
- l'appareil a été exposé à la pluie ou l'humidité
- ou lorsqu'il ne fonctionne pas correctement ou est tombé.

## Pièces détachées

Lors des réparations, seules des pièces détachées spécifiées et agréées par le fabricant doivent être utilisées.

# Consignes de sécurité importantes pour les blocs secteurs à plage étendue

- Le mode d'emploi doit être lu avec attention avant la mise en service, respecté et conservé avec soin.
- Utilisez uniquement le bloc secteur livré avec l'appareil.
- En cas de dommages visibles sur le boîtier ou sur le câble, ne pas utiliser le bloc secteur.
- Le bloc secteur ne doit pas être utilisé en extérieur.
- Veillez à ce que le bloc secteur
  - soit bien branché dans la prise de courant,
  - soit facilement accessible et se trouve dans un état conforme,
  - ne soit utilisé que dans une plage de température autorisée (utilisation à une température ambiante de 0°C à +40°C (jusqu'à 90 % d'humidité relative de l'air, sans condensation). Température de stockage : -40°C bis +70°C (10% à 95% d'humidité relative de l'air),
  - ne soit pas exposé ni exposé à un rayonnement trop long du soleil,
  - ne soit pas surchauffé et soit suffisamment refroidi.
- L'appareil ne doit jamais être placé ou conservé aux endroits suivants car des perturbations du fonctionnement risquent d'apparaître :
  - Endroits exposés à une forte humidité ou d'eau condensée.
  - Endroits exposés à des influences environnementales particulières
  - Endroits soumis à des vibrations permanentes
  - Endroits soumis à de fortes variations de température
- Utilisez uniquement les accessoires recommandés par le fabricant, comme par ex. : l'adaptateur réseau
- Débranchez le bloc secteur de la prise de courant,
  - lorsque l'appareil n'est pas utilisé pendant une longue durée, ou

- lorsque des orages éclatent
- Ne tirez jamais sur le câble pour débrancher l'appareil du secteur.
- Utilisez le bloc secteur exclusivement sur des sources électriques correspondant aux indications données dans le chapitre «Caractéristiques techniques».
- Ne surchargez ni la prise de courant ni une rallonge avec le fonctionnement du bloc secteur. Sinon il y a un risque d'incendie ou de choc électrique.
- Le bloc secteur ne nécessite aucune maintenance. Il ne doit pas être ouvert (risque de choc électrique).
- Une modification du bloc secteur n'est pas permise (perte de la garantie).
- L'appareil doit uniquement être réparé par du personnel spécialisé agréé.

## Installation

Ce chapitre vous fournira de plus amples renseignements concernant les branchements, les éléments de commande ainsi que les possibilités d'utilisation de votre amplificateur phono Lehmannaudio Black Cube Statement.

### 1 | Déballage

Après avoir déballé le Blacke Cube Statement, vérifiez qu'il n'a pas été endommagé pendant le transport. Si des dommages sont visibles, ne pas raccorder l'appareil à l'alimentation électrique. Dans ce cas, contactez immédiatement votre revendeur.

La livraison comprend les composants suivants :

- Appareil Black Cube Statement
- clé Allen (2 mm)
- Bloc secteur avec adaptateur primaire
- 4 Jumpers (cavaliers)
- Mode d'emploi
- Bon de garantie



### Remarque

Nous vous recommandons de conserver l'ensemble de l'emballage pour un éventuel renvoi ultérieur de l'appareil. Cela permet d'éviter les dommages liés au transport. Ne jamais utiliser de chips en mousse ou d'autres matériaux d'emballage. Pendant le transport, l'appareil est secoué et descend alors au fond de l'emballage et peut être endommagé !

Si vous ne disposez plus de l'emballage d'origine, utilisez plutôt un film bulle pour envelopper l'appareil. Emballer ensuite l'ensemble dans un carton solide.

## 2 | Mise en place

Placez toujours le Black Cube Statement sur une surface stable. Les dimensions compactes et le faible poids permettent de placer le Black Cube Statement directement à côté de la platine.

## 3 | Branchement

Vérifiez si l'adaptateur secteur livré est bien adapté au branchement au réseau électrique disponible dans votre pays. Vous trouverez sur l'adaptateur des informations concernant la tension secteur prévue pour l'appareil. Branchez maintenant le Black Cube Statement sur le réseau électrique à l'aide du bloc secteur externe et du raccord situé au dos de l'appareil.

Observez les consignes de sécurité à partir de la page 56 !

# Description du fonctionnement

Ce chapitre comprend des informations concernant les raccordements, les éléments de contrôle ainsi que les possibilités d'utilisation de votre amplificateur phono Black Cube Statement de Lehmannaudio.

## Entrée

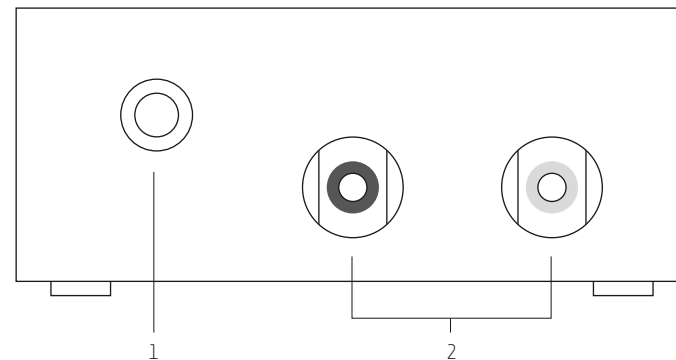

### 1 | Borne polaire de terre

Si votre platine dispose d'une ligne de mise à la terre séparée, veuillez la brancher. La borne polaire permet le raccordement au choix de fil, toron, extrémités de câbles ouverts, cosse câble ou fiche banane de 4 mm.

### 2 | Prises d'entrée (IN)

Veuillez brancher les câbles de votre platine dans ces prises. La prise gauche (noire) est prévue pour le canal gauche, la prise droite (rouge) pour le canal droit. Veuillez veiller au branchement correct des canaux.



# Description du fonctionnement

FR

FR

## Sortie

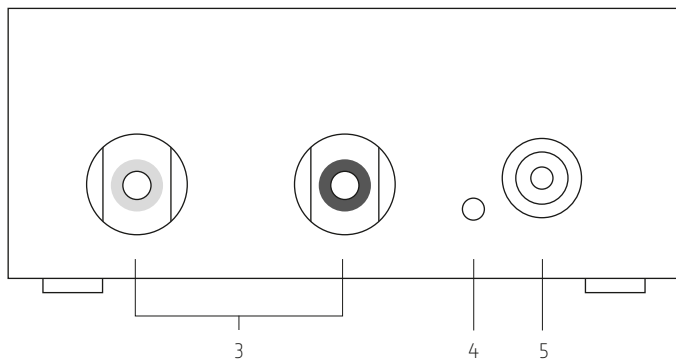

## 3 | Prises de sortie (OUT)

Sortie de haut niveau réglé RIAA Veuillez brancher ici les câbles qui mènent soit à l'entrée d'un amplificateur haut niveau suivant (les entrées haut niveau portent des désignations telles que « Line », « AUX », « CD », « Tuner » etc.) ou directement à un étage final avec une possibilité de régler le volume. Veuillez veiller ici aussi au branchement correct des câbles en fonction des canaux. Les câbles appartenant respectivement ensemble sont alignés sur une ligne en considérant l'appareil du haut.



### ATTENTION !

Ne branchez jamais la sortie du Black Cube Statement sur l'entrée phono d'un autre appareil. Ceci peut entraîner une détérioration du niveau phono ou du haut-parleur.

## 4 | Indicateur de fonctionnement (LED)

Si la LED est allumée, le Black Cube Statement est prêt à fonctionner. L'appareil n'est pas doté d'un interrupteur d'alimentation.

## 5 | Entrée pour le bloc secteur externe

Le bloc secteur externe joint, ou un autre bloc secteur comparable avec une tension continue de 24 V se branche ici. Veuillez ne pas brancher ou débrancher le câble du bloc secteur durant le fonctionnement.

## Mise en service

Pour la mise en service de votre Black Cube Statement, vous avez besoin d'informations sur votre système de tête de lecture.



Deux indications sont importantes : s'agit-il d'un système MM (Moving Magnet) ou MC (Moving Coil) ? Quelle résistance de terminaison doit être choisie ? En règle générale, vous trouverez les deux indications sur l'emballage produit de votre système de tête de lecture. En cas de doute, veuillez demander les valeurs recommandées à votre revendeur. Il vous aidera volontiers à choisir le bon réglage de votre Black Cube Statement.

Dès que vous disposez des informations correspondantes, procédez de la manière suivante :

- 1 | Réglez le **volume de votre installation sur minimum** ou bien éteignez complètement votre amplificateur.
- 2 | Réglez l'**amplification pour votre système de tête de lecture (MM / MC)** dans le Black Cube Statement. Le réglage doit être effectué de manière identique pour les deux canaux et se fait avec l'**interrupteur DIP situé en dessous de l'appareil** et avec les **Gain-Jumpers à l'intérieur de l'appareil**. Vous trouverez les réglages d'amplification usuelles pour les différents types de têtes de lecture sur les pages suivantes. En état de livraison, les Gain-Jumpers sont équipés,
- 3 | Réglez la **résistance de terminaison** dans le Black Cube Statement. Le réglage doit être effectué de manière identique pour les deux canaux et se fait à l'aide de l'**impédance sur mesure à l'intérieur et de l'interrupteur DIP sur le dessous de l'appareil**. Vous trouverez de plus amples informations en page 69.
- 3 | Branchez la **platine sur l'entrée** du Black Cube Statement.
- 4 | Reliez la sortie du Black Cube Statement avec une **entrée Ligne de l'amplificateur suivant**. Afin d'exclure le plus possible des pertes de ligne, la longueur du câble de signal doit être courte.
- 5 | Branchez le **bloc secteur**.

## Réglages courants

Vous trouverez ci-dessous les configurations de l'interrupteur / Gain-Jumper pour quelques systèmes. Veuillez tenir compte du fait que dans tous les cas les deux canaux doivent présenter le même réglage.

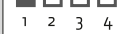
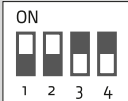
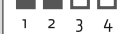
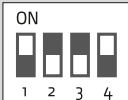
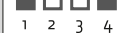
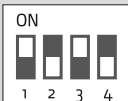
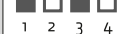
Système	Interrupteur	Gain-Jumper
<b>MM</b>		X
<b>MM High Output</b>		–
<b>MC 47 kOhm</b>		X
<b>MC 47 kOhm Mid Output</b>		–
<b>MC 1 kOhm</b>		X
<b>MC 1 kOhm Mid Output</b>		–
<b>MC 100 Ohm</b>		X
<b>MC 100 Ohm Mid Output</b>		–
<b>MC impédance sur mesure</b>		X
<b>MC impédance sur mesure Mid Output</b>		–

X = Jumper équipé (état de livraison)

## Experts – Remarques

Le Black Cube Statement peut être adapté à pratiquement tous les systèmes disponibles sur le marché.

Les possibilités de réglage se trouvent à l'exception de l'interrupteur DIP à l'intérieur de l'appareil et ne doivent être effectuées que par des experts. Une clé Allen pour ouvrir le boîtier et un Jumper pour la modification de l'amplification sont joints à l'appareil.

### Vue intérieure

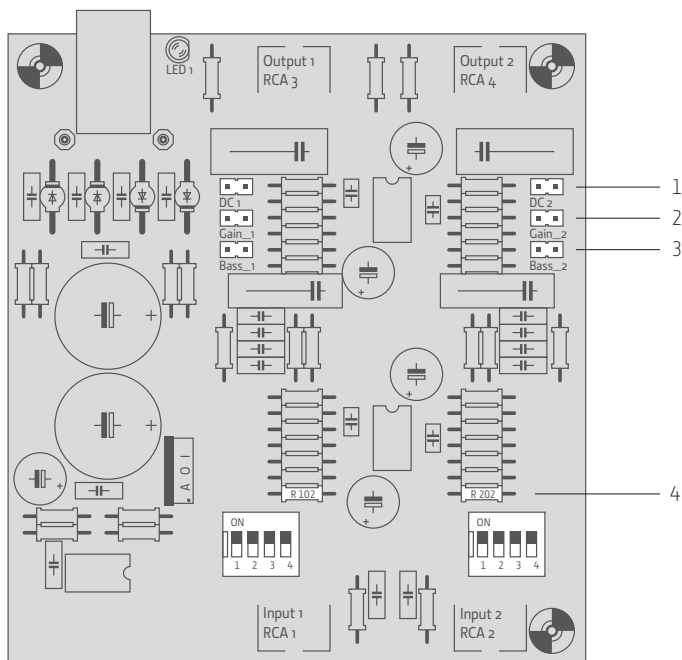

### 1 | DC 1 / DC 2

Avec ces Jumpers, les condensateurs de sortie MKP sont shuntés et ne se trouvent plus dans la voie de signal. Ces Jumpers ne sont pas activés à la livraison.



#### ATTENTION !

En cas de condensateurs de sortie shuntés, une tension continue risque de se trouver aux sorties. Avant d'activer éventuellement ce Jumper, il convient de veiller à ce que le niveau d'entrée suivant dispose d'un filtre d'entrée de tension continue, puisque la tension continue peut entraîner des dommages sur les hauts parleurs. En cas de doute, faites contrôler votre installation par un revendeur.

### 2 | Gain\_L / Gain\_R

Ces Jumpers changent l'amplification de +10 dB et sont activés à la livraison. Avec les interrupteurs DIP accessibles sous l'appareil (respectivement N°1), vous pouvez passer entre l'amplification 41 dB (MM) et 61 dB (MC). Si ces amplifications sont trop élevées, vous pouvez éliminer les Jumpers.

### 3 | Bass\_L / Bass\_R

Ces Jumpers activent le filtre Soft Bass Roll pour éviter le papillonnement de la membrane avec les disques vagues. La fréquence de base est de 50 Hz, la pente du filtre 6 dB / oct. Ces Jumpers ne sont pas activés à la livraison.

### 4 | R102/R202

Il y a ici des infichages libres pour des impédances sur mesure pour l'activation via l'interrupteur DIP appartenant au canal (respectivement n°3). Une impédance / capacité insérée ici est activée parallèlement à toutes les autres impédances / capacités activées par interrupteur ainsi qu'au 47 kOhm / 100 pF.

## Conseils pour une optimisation du son

Le Black Cube Statement ne peut être qu'aussi bon que le signal alimenté de la platine ou du système de tête de lecture. Comme il s'agit au niveau de la retransmission de disque d'un contact mécanique avec de nombreux facteurs d'influence importants, vous trouverez ici quelques conseils concernant l'optimisation du son. Pour des platines de qualité supérieure tout particulièrement, il est conseillé de consulter votre revendeur pour tout travail de service et de réglage incombant.

**1 | L'ajustage de la géométrie du bras de lecture** doit être dans tous les cas pris en charge par un spécialiste. En cas de réglages incorrects, les effets vont de problèmes sonores jusqu'à l'usure d'un seul côté et par là-même l'usure prématurée du système. Les bons revendeurs disposent d'appareils de mesure et de réglage. Ces derniers sont nettement plus précis que ceux joints actuellement aux systèmes de têtes de lecture.

**2 |** Pour les platines dotées d'une sous-base le **comportement aux vibrations** doit également être idéalement réglé par un spécialiste. Ici aussi, des améliorations sonores sont possibles.

**3 |** L'utilisation d'un **tapis de désolidarisation**, qui contribue à une meilleure désolidarisation mécanique entre platine et disque peut nettement améliorer le son.

**4 |** Une attention toute particulière doit également être portée au **matériau du câble ou à la confection** utilisé. Ceci est surtout valable pour le câblage système (Heads-hell), le câble de la tête de lecture au Black Cube Statement et pour le câble allant au préamplificateur suivant.

## Caractéristiques techniques

	MM	MC
<b>Sensibilité pour un niveau de sortie de 775 mV/0 dB</b> (avec High-Gain-Jumper activé)	7,4 mV/1 kHz	0,74 mV/1 kHz
<b>Gain 1 kHz</b>	41 dB	61 dB
<b>Niveau d'entrée maximum</b>	58 mV	5,6 mV
<b>Rapport signal/bruit</b> (moyenne quadratique non mesurée)	78 dB	57 dB
<b>Gain</b>	31 dB, 41 dB, 51 dB, 61 dB	
<b>Espacement entre canaux</b>	> 85 dB pour 10 kHz	
<b>Impédance d'entrée</b>	47 kohms, 1 kohm, 100 ohms 1 x impédance de référence	
<b>Impédance de sortie</b>	< 100 ohms	
<b>Capacité d'entrée</b>	100 pF	
<b>Déséquilibre des canaux</b>	typ. 0,5 dB	
<b>Filtre passe-bas</b>	50 Hz, 6 dB/oct.	
<b>Consommation électrique</b>	env. 1 VA	
<b>Tension secteur</b>	100 V à 240 V CA	
<b>Dimensions L x P x H</b>	103 mm x 108 mm x 45 mm	
<b>Poids</b>	0,28 kg net	

# Dépannage

FR

Erreur	Cause	Remède
<b>La DEL de service ne s'allume pas.</b>	Le bloc secteur n'est pas branché dans la prise.	Branchez le bloc secteur dans la prise.
	Le bloc secteur n'est pas branché à l'appareil.	Branchez le bloc secteur avec l'appareil.
<b>Pas de signal.</b>	Le bloc secteur n'est pas branché dans la prise.	Branchez le bloc secteur dans la prise.
	Le bloc secteur n'est pas branché à l'appareil.	Branchez le bloc secteur avec l'appareil.
	Entrée et sortie sur le Black Cube Statement ne sont pas correctement branchées.	Vérifiez si le câble venant de la platine à disques et le câble menant à l'amplificateur sont branchés à l'entrée et à la sortie du Black Cube Statement et branchez les correctement si nécessaire.
	Un canal d'entrée incorrect est sélectionné sur l'amplificateur suivant.	Choisissez le bon canal d'entrée.
<b>Signal sur un canal seulement.</b>	Les interrupteurs DIP sont réglés de manière irrégulière ou un seul Gain-Jumper est branché.	Vérifiez la position des deux interrupteurs DIP ou du Gain-Jumper. Assurez-vous que les réglages des deux canaux sont identiques.

FR

<b>Signal sur un canal seulement.</b>	Un câble de raccordement a un faux contact, n'est pas bien branché dans les prises ou est défectueux.	Vérifiez les câbles de raccordement au niveau d'un faux contact d'un enfichage desserré et d'un défaut et remplacez-le si nécessaire. Éventualités possibles : Câble système (Headshell), câble de la tête de lecture de la platine à disque vers le Black Cube Statement et câble ligne du Black Cube Statement à l'entrée suivante.
	Le niveau d'entrée suivant présente un défaut.	Clarification par un branchement sur différentes entrées Line.
<b>Les canaux gauche et droit sont inversés.</b>	Une inversion de câble se trouve dans le câble de branchement.	Vérifiez le câble de branchement et échangez le cas échéant les canaux. Éventualités possibles : Câble système (Headshell), câble de la tête de lecture de la platine à disque vers le Black Cube Statement et câble ligne du Black Cube Statement à l'entrée suivante.
<b>Le signal est trop faible.</b>	L'ajustement entre le système de tête de lecture et le Black Cube Statement n'est pas idéal.	Augmentez le facteur d'amplification conformément au mode d'emploi à l'aide de l'interrupteur DIP sous le Black Cube Statement et/ou activez le High-Gain-Jumper.
	La résistance d'entrée sur le Black Cube Statement est trop faible.	Sélectionnez une résistance d'entrée de manière à ce qu'elle soit au moins supérieure d'un facteur 10 à l'impédance système de la tête de lecture.

<b>Le signal est faible et sourd.</b>	L'impédance MC est sélectionnée pour le système MM.	Désactivez toutes les impédances MC avec l'interrupteur DIP. Veuillez également à une impédance sur mesure éventuellement insérée.
<b>Le signal est déformé.</b>	L'amplification dans le Black Cube Statement est réglée trop haut.	Réduisez le facteur d'amplification conformément au mode d'emploi à l'aide de l'interrupteur DIP sous le Black Cube Statement et / ou désactivez le High-Gain-Jumper.
	La sortie du Black Cube Statement est raccordée à l'entrée phono suivante.	Branchez la sortie du Black Cube Statement à une entrée Line à l'amplificateur suivant.
<b>Le signal a un son creux sans véritable grave et sans véritable détection.</b>	Le système de tête de lecture est branché avec des phases inversées.	Branchez le câble système correctement.
<b>On entend un bourdonnement.</b>	La mise à la terre de la tête de lecture n'est pas raccordée au Black Cube Statement.	Branchez la mise à la terre de la tête de lecture au Black Cube Statement.
	Plusieurs appareils branchés causent un ronflement.	Établissez une mise à la terre correcte. Si nécessaire, faite appel à un électricien.
	Il y a une interférence causée par un autre consommateur électrique.	Débranchez tous les appareils raccordés au même circuit électrique un à un du réseau et vérifiez le résultat. Laissez l'appareil perturbateur éteint durant l'écoute de la musique ou bien branchez-le au circuit électrique avec un filtre réseau.

<b>On entend un bourdonnement.</b>	Le transformateur réseau d'un appareil placé à proximité perturbe l'entrée.	Mettez une distance suffisante entre les appareils.
<b>Des perturbations radio s'entendent en arrière-plan.</b>	La mise à la terre de la tête de lecture n'est pas raccordée au Black Cube Statement.	Branchez la mise à la terre de la tête de lecture au Black Cube Statement.
	La capacité d'entrée standard (100 pF) pour MC est trop faible.	Laissez le revendeur doter l'enfichage de l'impédance sur mesure d'une capacité supplémentaire.

Si cette partie Dépannage ne vous permet pas de résoudre un problème, veuillez contacter le revendeur qui vous a fourni l'appareil. Si ce n'est pas possible, vous pourrez trouver facilement un revendeur agréé près de chez vous grâce à notre recherche de revendeur sur [www.lehmannaudio.com/service/dealers](http://www.lehmannaudio.com/service/dealers).

# Mentions légales

FR

## Garantie

Chaque appareil de Lehmannaudio est vérifié individuellement et fait l'objet d'un contrôle fonctionnel complet. L'utilisation de composants de grande qualité uniquement permet de proposer une garantie de deux ans.

La preuve d'achat/le reçu servent de certificat de garantie. Un formulaire d'enregistrement est joint au produit ou peut être téléchargé sur [www.lehmannaudio.com/service/register.html](http://www.lehmannaudio.com/service/register.html). Tous dommages résultant d'un montage ou d'une manipulation non conforme ne sont pas pris en charge par la garantie et leur réparation est payante. Les droits d'indemnisation sous quelque forme que ce soit, en particulier pour les dommages consécutifs, sont exclus. Toute responsabilité supérieure à la valeur du produit est également exclue.

Les conditions générales de vente qui s'appliquent sont celle de la société :



Lehmannaudio Vertriebs GmbH  
 Waltherstr. 49 – 51  
 51069 Köln (Allemagne)  
 Tél.: +49 221 – 29 49 33 20  
 Fax: +49 221 – 29 49 33 19  
[www.lehmannaudio.com](http://www.lehmannaudio.com)

## État de la technique

Afin de garantir une qualité sonore exceptionnelle, les appareils de Lehmannaudio sont conçus selon les derniers états de la technique. Les modifications de la construction et des circuits indispensables sont effectuées sans avis préalable. Les caractéristiques techniques et l'aspect extérieur peuvent ainsi diverger de la présente notice d'utilisation.

## Service

Les éventuels travaux de maintenance ou de réparation doivent impérativement être réalisés par un personnel spécialisé qualifié. Si vous souhaitez renvoyer l'appareil, veuillez contacter directement Lehmannaudio pour discuter de la démarche à suivre.

Pour les travaux d'entretien sur le Black Cube Statement, veuillez contacter directement le revendeur chez qui vous avez acheté l'appareil. Si ce n'est pas possible, vous pourrez trouver facilement un revendeur agréé près de chez vous grâce à notre recherche de revendeur sur [www.lehmannaudio.com/service/dealers](http://www.lehmannaudio.com/service/dealers).

Il est interdit d'effectuer des modifications de quelque type que ce soit sur l'appareil. En cas de non-respect, la conformité CE de l'appareil et le certificat de garantie de l'appareil deviennent caducs.

## Marque déposée et droit d'auteur

Tous les noms de marque utilisés dans cette notice d'utilisation et les marques déposées sont la propriété de leur propriétaire respectif.

Cette notice d'utilisation est protégée par le droit d'auteur. Toute reproduction ou impression, complète ou partielle, est uniquement autorisée avec l'accord écrit de Lehmannaudio Vertriebs GmbH. Cela vaut également pour les images et les graphiques utilisés.



Ce produit est conforme aux directives européennes suivantes s'il a été installé conformément à cette notice.

Directive basse tension 2006/95/CE : EN 60065

Directive CEM (compatibilité électromagnétique) 2004/108/CE :  
 EN 55103-1:2009, EN 55103-2:2009

FR



FR

Le produit a été conçu conformément à la directive 2002/95/CE.

**N° DEEE****DE 40695871**

### Élimination des appareils usagés DEEE

La poubelle barrée est le symbole CE pour l'élimination séparée de la ferraille électronique. Le Black Cube Statement contient des composants électriques et électroniques pouvant être réutilisés ou recyclés après élimination de l'appareil grâce à une valorisation matérielle. Conformément à la directive 2003/108/CE, il ne doit pas être éliminé avec les déchets domestiques. Dans le cadre de l'élimination, apportez l'appareil à éliminer chez votre revendeur ou renseignez-vous auprès de lui.

Lehmannaudio Vertriebs GmbH est enregistré au registre des appareils électroniques usagés.

Norbert Lehmann, directeur

Cologne, 30/01/2018



# Contenido

- 81 | Introducción
- 82 | Instrucciones de seguridad
- 86 | Instrucciones de seguridad importantes para los adaptadores de corriente de rango amplio
- 87 | Instalación
- 89 | Descripción del funcionamiento
- 92 | Puesta en funcionamiento
- 93 | Ajustes usuales
- 94 | Instrucciones para expertos
- 96 | Consejos para optimizar el sonido
- 97 | Datos técnicos
- 98 | Resolución de problemas
- 102 | Información legal

Aunque ya haya utilizado un amplificador phono de otro fabricante, lea atentamente el manual de instrucciones antes de poner en marcha el Black Cube Statement y consérvelo en un lugar próximo al equipo para usos futuros.

**LA** Lehmannaudio®

**Lehmannaudio Vertriebs GmbH**

Waltherstr. 49 – 51

51069 Köln (Alemania)

Tel.: +49 221 – 29 49 33 20

Fax: +49 221 – 29 49 33 19

info@lehmannaudio.com

www.lehmannaudio.com

www.facebook.com/lehmannaudio

www.twitter.com/lehmannaudio

# Introducción

Querido cliente:

Muchas gracias por la confianza que nos ha mostrado con la compra del Black Cube Statement. El Black Cube Statement, en el que se ha trabajado de forma muy cuidada, es un amplificador Phono que se conecta a los tocadiscos habituales en el mercado que dispongan de sistemas MM o MC. Como todos nuestros productos, también éste ha sido desarrollado y elaborado en Alemania. Desde la creación de la empresa en el año 1988, representamos aparatos de primera clase, que siempre están comprometidos con el sonido original y que se construyen con amor al detalle. Gracias a usar los mejores componentes y a un diseño bien estudiado de la conexión podemos garantizar un placer para el oído a un nivel extraordinario. El Black Cube Statement es a todas luces superior a los productos industriales fabricados en masa. Cumple con las exigencias más altas de fidelidad al detalle durante la reproducción de la música de sus discos de vinilo. Gracias a su precio asequible es el modelo ideal para los principiantes en el mundo de los amplificadores de Phono de alta fidelidad.

Encontrará más información en este manual de instrucciones así como en nuestra página web [www.lehmannaudio.com](http://www.lehmannaudio.com).

Devuelva una vigencia totalmente nueva a sus discos de vinilo más queridos y reviva con toda la pasión el placer de la música analógica.

Norbert Lehmann  
Gerente

# Indicaciones de seguridad importantes

ES En este manual se utilizan advertencias clasificadas jerárquicamente. Las advertencias están impresas en negrita y además están marcadas y señaladas con un símbolo (señal de aviso) en el texto.

Las advertencias están clasificadas jerárquicamente siguiendo el siguiente orden:

1. **¡ADVERTENCIA!**
2. **¡ATENCIÓN!**
3. **¡INDICACIÓN!**



Este símbolo remite a instrucciones de mantenimiento y de uso importantes contenidas en la documentación adjunta. Consulte el manual de instrucciones.



Este símbolo advierte de la presencia de tensión peligrosa no aislada en el interior del equipo y del riesgo de electrocución.



Este símbolo remite a información adicional contenida en el manual de instrucciones. Aquí encontrará información complementaria, recomendaciones y consejos para utilizar el producto.



## ¡ATENCIÓN!

Lea las indicaciones de seguridad y las instrucciones de uso antes de poner en marcha el equipo.

### Conservación

Conserve las instrucciones de uso y las indicaciones de seguridad para futuras consultas.

### Advertencias

Observe todas las advertencias impresas en el equipo o contenidas en el manual de instrucciones.

### Instrucciones de uso

Siga todas las instrucciones de uso.

### Calor

El equipo no debe colocarse cerca de fuentes de calor, como radiadores, acumuladores térmicos, hornos u otros equipos que generan calor (p. ej., amplificadores).

### Ventilación

No cubra ninguna ranura de ventilación del equipo y, en caso de instalación en un rack, procure que haya una ventilación suficiente. Siga siempre las indicaciones del fabricante durante la instalación del equipo.

### Agua y humedad

No exponga el equipo a la lluvia ni lo utilice cerca del agua (bañera, piscinas, etc.) o en lugares con una alta humedad del aire (condensación).

### Penetración de líquidos

Asegúrese de que no pueden entrar salpicaduras o gotas de agua en el interior del equipo. No ponga objetos que contengan líquidos (como jarrones o recipientes de bebidas) encima del equipo.

## Suministro de corriente

Ponga en marcha el equipo solo con las tensiones de alimentación indicadas en la etiqueta del equipo o en el manual de instrucciones. En caso de dudas acerca de la tensión de alimentación en su área, consulte a su empresa de suministro de corriente local.



### ¡ATENCIÓN!

Utilice el equipo solo en una toma de red con la conexión de conductor protector y la polaridad correcta. No desactive la función de la conexión del conductor protector del cable de conexión a red suministrado. Si la clavija de enchufe del cable suministrado no se adapta a su toma de red, póngase en contacto con su electricista.

## Protección del cable de red

Proteja el cable eléctrico de pisadas y aplastamiento, sobre todo el conector del equipo, la prolongación y la salida del cable del equipo.

## Adaptador de corriente

Emplee exclusivamente el adaptador de corriente incluido.

## Tormenta

Desenchufe el equipo para protegerlo contra rayos y sobretensión.

## Sobrecarga eléctrica

No supere la corriente de carga máxima de enchufes, cables de prolongación o distribuidores de corriente incorporados. La sobrecarga puede provocar incendios.

## Fuentes de fuego

No coloque fuentes de fuego abierto (p. ej., velas encendidas) sobre el equipo.

## Accesorios

Utilice con el equipo únicamente los accesorios/extensiones aprobados por el fabricante para este fin.

## Montaje

Utilice el equipo únicamente en una posición segura y plana sobre una mesa, plataforma móvil o trípode previsto para tal fin. Evite que se caiga el equipo, ya que esto puede provocar lesiones personales y daños en el equipo. Durante la instalación del equipo, procure que se pueda acceder fácilmente al enchufe.

## Limpieza

Para limpiar el equipo, utilice únicamente un paño seco.

## No utilización

Si no va a utilizar el equipo durante un período de tiempo prolongado, desenchufe el equipo.

## Servicio

Todos los trabajos de servicio y reparaciones deben ser llevados a cabo por un técnico de servicio autorizado.

Los trabajos de servicio son necesarios cuando el equipo está dañado de cualquier manera, p. ej., cuando

- el cable de red o el enchufe están dañados,
- ha entrado líquido o un objeto en el equipo,
- el equipo ha estado expuesto a la lluvia o a la humedad
- o si no funciona con normalidad o después de caerse.

## Piezas de repuesto

Utilizar únicamente piezas de repuesto aprobadas y especificadas por el fabricante para las reparaciones.

# Instrucciones de seguridad importantes para los adaptadores de corriente de rango amplio

- Las instrucciones de uso se deben leer atentamente, conservarse cuidadosamente y seguirse antes de la puesta en funcionamiento.
- Emplee exclusivamente el adaptador de corriente incluido.
- Si existen daños visibles en la carcasa o en el cable no use el adaptador de corriente.
- El adaptador de corriente no debe emplearse para uso exterior.
- Preste atención a que el adaptador de corriente
  - esté firmemente introducido en el enchufe,
  - esté en un lugar de fácil acceso y que se encuentre en el estado debido.
  - se debe usar solo en el marco de temperatura permitido (Uso en temperaturas ambiente de entre 0°C hasta 40°C (hasta alcanzar un 90% de humedad en el aire, sin condensación)). Temperatura de almacenamiento: -40°C hasta +70°C (entre el 10% y hasta el 95% de humedad relativa),
  - no se debe tapar ni dejar expuesto mucho tiempo a la radiación solar.
  - no debe sobrecalentarse y debe refrigerarse de manera suficiente.
- Ya que se podrían provocar daños de funcionamiento, el aparato no debe de instalarse o conservarse en los siguientes lugares:
  - lugares donde exista mucha humedad o agua en condensación
  - lugares donde haya factores medioambientales anormales.
  - lugares que estén sujetos a constantes vibraciones
  - lugares que estén sujetos a fuertes cambios de temperatura
- Emplee solo los accesorios aconsejados por el fabricante, como por ejemplo, el adaptador de red
- Retire el adaptador de corriente del enchufe:
  - cuando el aparato no vaya a usarse por un largo periodo de tiempo o,

- cuando aparezcan tormentas
- Nunca tire del cable para desconectar el aparato de la red.
- Emplee el adaptador de corriente exclusivamente en redes eléctricas que se correspondan con las indicaciones del capítulo „datos técnicos“.
- No sobrecargue con el uso del adaptador de corriente ni el enchufe ni un alargador. En caso contrario existe el riesgo de incendio o de descarga eléctrica.
- El adaptador de corriente no requiere mantenimiento. No debe abrirse (Riesgo de descarga eléctrica)
- No se permite realizar ninguna modificación del adaptador de corriente (Se extingue la garantía)
- El aparato solo puede ser reparado por personal cualificado autorizado.

## Instalación

En este capítulo descubrirá más acerca de las conexiones, de los controles, así como las posibilidades de uso de su amplificador Phono Black Cube Statement de Lehmannaudio.

### 1 | Desempaquetar

Después de desempaquetar el Blacke Cube Statement, compruebe si existen daños de transporte. Si detecta daños visibles, no conecte el equipo al suministro de electricidad bajo ningún concepto. En este caso, póngase en contacto inmediatamente con su vendedor.

El envío contiene los siguientes componentes:

- Aparato Black Cube Statement
- Adaptador de corriente con el adaptador eléctrico adecuado
- Manual de instrucciones
- Llave Allen (2 mm)
- 4 Jumper
- Hoja de garantía



### Indicación

Le recomendamos que conserve el embalaje completo para un envío posterior. De esta manera evitará daños de transporte. En ningún caso utilice chips esponjados o materiales de embalaje similares, ya que durante el transporte, el equipo «se sacude fuertemente» hasta la base y podría dañarse.

Si ya no dispone del embalaje original, utilice film alveolar para enrollar el equipo generosamente. A continuación, embale el resto en una caja sólida.

## 2 | Instalación

Coloque el Black Cube Statement sobre una base estable. Gracias a sus dimensiones compactas y su escaso peso puede instalar el Black Cube Statement directamente junto a la unidad de disco.

## 3 | Conexión

Compruebe que el adaptador de red enviado es adecuado para la conexión a la red eléctrica existente en su país. En el adaptador encontrará la información relativa a la tensión de la red prevista para el aparato. Conecte el Black Cube Statement con la red eléctrica usando solo el adaptador de corriente externo y la conexión de la parte trasera del aparato.

¡Preste atención a las instrucciones de seguridad de la página 82!

# Características funcionales

En este capítulo aprenderá más sobre las conexiones, elementos de control y las posibilidades de aplicación de su amplificador phono Lehmannaudio Black Cube Statement.

## Entrada

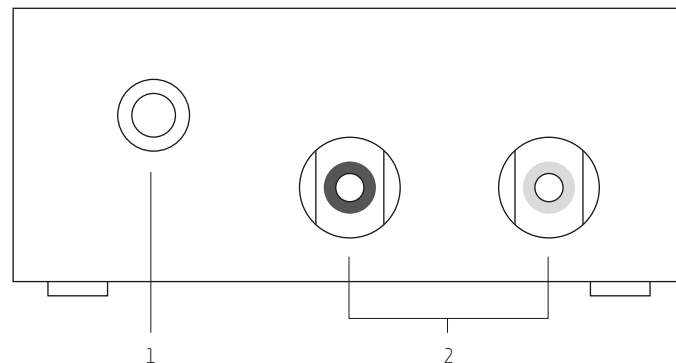

### 1 | Borne de toma de tierra (GND)

Si su tocadiscos dispone de una toma de tierra separada, por favor, conéctelo aquí. El borne permite la conexión opcional de alambre, hilo de Litz, finales de cable abiertos, terminal de cable o clavijas tipo banana de 4 mm.

### 2 | Enchufes de entrada (IN)

Por favor, conecte el cable que viene de su tocadiscos en este enchufe. El enchufe izquierdo (negro) está previsto para el canal izquierdo, el enchufe derecho (rojo) está previsto para el canal derecho. Por favor, preste atención a la conexión correcta de los canales.

# Características funcionales

ES

## Salida

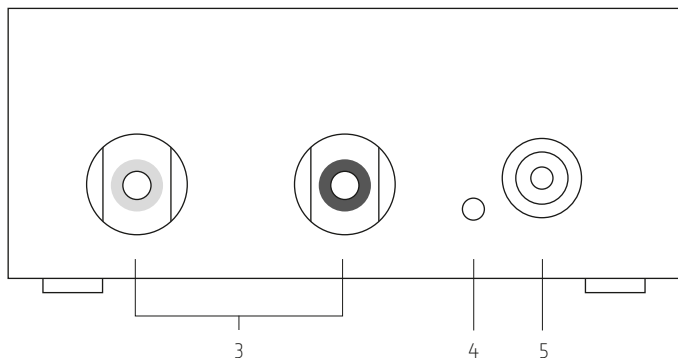

ES

## 3 | Enchufes de salida (OUT)

Salida de nivel alto con ecualización RIAA. Por favor, conecte aquí el cable que, o bien lleve a la entrada de un preamplificador de nivel alto siguiente (Las entradas para niveles altos tienen denominaciones como «Line», «Aux», «CD», «Turner», etc) o directamente a un amplificador final con posibilidad de regular el volumen. Por favor, preste atención también aquí a realizar correctamente la conexión del cable en el canal. Los canales respectivamente relacionados están ordenados en una línea al observar el aparato desde su parte superior.



### ¡ATENCIÓN!

Nunca conecte la salida del Black Cube Statement con la entrada Phono de otro aparato. Esto podría producir un daño en el aparato de Phono o en el altavoz.

## 4 | Señal de funcionamiento (LED)

Si la señal LED está iluminada significa que el Black Cube Statement está listo para funcionar. El aparato no dispone de interruptor de alimentación.

## 5 | Entrada para el adaptador de corriente externo.

Aquí se conectará el adaptador de corriente externo suministrado u otro adaptador de corriente similar con un voltaje continuo de 24 V. Por favor, no desconecte o tire del cable del adaptador de corriente durante su funcionamiento.

## Puesta en funcionamiento

Para la puesta en funcionamiento de su Black Cube Statement se necesita información acerca de su sistema de fonocaptación.





Para ello hay dos datos importantes: ¿se trata de un sistema MM (Moving Magnet) o de un sistema MC (Moving Coll)? ¿Qué resistencia de terminación se debe elegir? Por lo general, esos datos los puede encontrar en el embalaje de su sistema de fonocaptación. En caso de duda, por favor pregunte por los valores recomendados a su distribuidor especializado. Éste también le podrá ayudar a instalar correctamente su Black Cube Statement.

Desde que disponga de la información adecuada, continúe tal y como sigue:

- 1 | Baje el **volumen de su equipo al mínimo** o desconecte su altavoz por completo.
- 2 | Ajuste la amplificación **para su sistema de fonocaptación (MM/MC)** en el Black Cube Statement. El ajuste debe realizarse de forma idéntica para ambos canales y se realiza sobre el **interruptor DIP que se encuentra en la parte inferior del aparato** y con el **Gain-Jumper del interior del aparato**. Los ajustes normales de las amplificaciones para los diferentes tipos de fonocaptadores se encuentran en la página siguiente. En el estado en que se entrega se encuentra equipado con Gain-Jumper.
- 3 | Ajuste la **resistencia de terminación** en el Black Cube Statement. El ajuste debe realizarse de forma idéntica en ambos canales y se efectúa por medio de **los ajustes de impedancias en el interior y el interruptor DIP de la parte inferior del aparato**. Más información relativa a este tema la puede encontrar en la página 95.
- 3 | Conecte el **tocadiscos a la entrada** del Black Cube Statement.
- 4 | Conecte la salida del Black Cube Statement con una **entrada Line del siguiente amplificador**. Para evitar pérdidas de línea en su mayor parte, la longitud del cable de señal debe mantenerse corto.
- 5 | Conecte el adaptador de corriente.

## Ajustes usuales

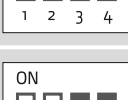
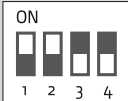
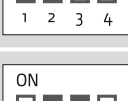
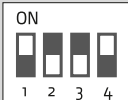
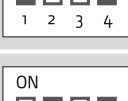
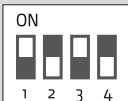
Abajo se detallan las configuraciones interruptor/Gain-Jumper para algunos sistemas. Por favor, preste atención a que en todo caso ambos canales tienen que tener los mismos ajustes.

Sistema	Interruptor	Gain-Jumper
<b>MM</b>		x
<b>MM High Output</b>		—
<b>MC 47 kOhm</b>		x
<b>MC 47 kOhm Mid Output</b>		—
<b>MC 1 kOhm</b>		x
<b>MC 1 kOhm Mid Output</b>		—
<b>MC 100 Ohm</b>		x
<b>MC 100 Ohm Mid Output</b>		—
<b>MC Ajuste de impedancia</b>		x
<b>MC Ajuste de impedancia Mid Output</b>		—

X= equipado con Jumper (en estado de envío)

# Instrucciones para expertos

El Black Cube Statement es compatible con prácticamente todos los sistemas que se pueden encontrar en el mercado.

Las opciones de ajuste se encuentran, con la excepción del interruptor DIP, en el interior del aparato y solo deben realizarse por expertos. Se encuentra incluida junto con el aparato una llave hexagonal para la apertura de la carcasa y del Jumper para realizar modificaciones en el amplificador.

## Vista del interior

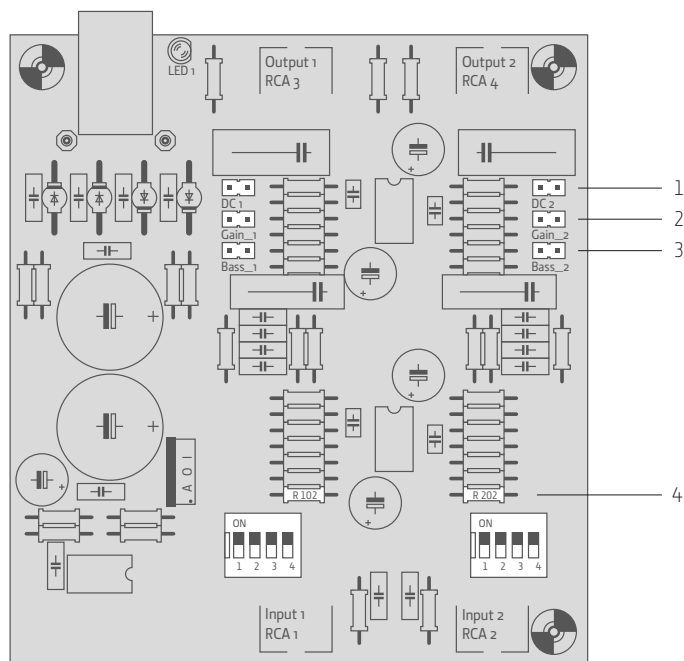

## 1 | DC 1/DC 2

Con estos Jumper se puentearán los condensadores de salida MKP y no se encontrarán más en el camino de la señal. Estos Jumper no se encuentran activados en la entrega.



### ¡ATENCIÓN!

Ante condensadores de salida puenteados puede existir voltaje continuo en la salida. Por ello, antes de la eventual activación de este Jumper debe asegurarse de que el siguiente paso de entrada dispone de un filtro ante la entrada de voltaje continuo, ya que el voltaje continuo puede provocar daños a los altavoces. En caso de duda deje que un distribuidor compruebe antes su equipo.

## 2 | Gain\_L/Gain\_R

Estos Jumper modifican la amplificación en + 10 dB y están activados en la entrega. Con los interruptores DIP, accesibles bajo el aparato (en cada caso Nr.1), puede cambiar entre amplificación 41 dB (MM) y 61 dB (MC). En el caso de que esas amplificaciones sean muy fuertes, se pueden retirar los Jumper.

## 3 | Bass\_L/Bass\_R

Estos Jumper activan del Soft Bass Rollof-Filter para evitar vibraciones en la membrana cuando el disco se encuentra detenido. La frecuencia central asciende a 50 Hz, la pendiente del filtro 6 dB/oct. Estos Jumper no se encuentran activados en la entrega.

## 4 | R102/R202

Aquí hay conexiones libres para ajustes de impedancias para la activación sobre el canal el correspondiente interruptor DIP (En cada caso Nr. 3) Una impedancia/capacidad instalada aquí va a conectar de forma paralela a todas las demás impedancias/capacidades activadas por interruptor así como el 47 kOhm/100pF.



## Consejos para optimizar el sonido

El Black Cube Statement solo puede ser igual de bueno como lo es la señal de la que se alimenta y que proviene de la unidad de disco o del sistema de fonocaptación. Ya que la reproducción de discos de vinilo consiste en una lectura mecánica con muchos factores importantes que influyen en ella, le damos algunos consejos para la optimización del sonido. Especialmente cuando se trate de tocadiscos muy valiosos, debe consultar a su distribuidor para los trabajos de servicio e instalación que se vayan a realizar.

**1 | El ajuste del sistema y de la geometría del brazo** debe realizarse en todo caso por un especialista. Si se realiza mal la instalación, sus efectos pueden perjudicar al sonido y llegar a provocar un desgaste desequilibrado que conlleva un deterioro prematuro del sistema. Los buenos especialistas tienen aparatos especiales de medición y de instalación. Estos son exactamente iguales a aquellos que, en parte, se encuentran incluidos en los sistemas de fonocaptación.

**2 |** En tocadiscos con chasis inferior el **comportamiento vibracional** debe ser igualmente ajustado por un especialista. También aquí es posible realizar mejoras en el sonido.

**3 |** El empleo de una **esterilla de desacoplamiento** que aporta un mejor desacoplamiento mecánico entre el disco y el plato, puede continuar la mejora del sonido de manera notable.

**4 |** Especial valor debería ponerse también al **material del cableado, es decir, la fabricación del cableado**. Esto es válido sobre todo para el cableado del sistema (Headshell), el cable del brazo al Black Cube Statement y para el cable que lleva al siguiente preamplificador.

## Especificaciones técnicas

	MM	MC
<b>Sensibilidad para el nivel de salida 775 mV/0 dB</b> (con los High Gain Jumper activados)	7,4 mV/1 kHz	0,74 mV/1 kHz
<b>Amplificación 1 kHz</b>	41 dB	61 dB
<b>Nivel de entrada máximo</b>	58 mV	5,6 mV
<b>Relación señal/ruido</b> (no valorado efectivamente)	78 dB	57 dB
<b>Amplificación</b>	31 dB, 41 dB, 51 dB, 61 dB	
<b>Separación de canales</b>	> 85 dB a 10 kHz	
<b>Impedancia de entrada</b>	47 kOhm, 1 kOhm, 100 Ohm 1 x ajuste de impedancia	
<b>Impedancia de salida</b>	< 100 Ohm	
<b>Capacidad de entrada</b>	100 pF	
<b>Desigualdad de canal</b>	typ. 0,5 dB	
<b>Filtro de bajo</b>	50 Hz, 6 dB/oct.	
<b>Consumo de energía</b>	Apr. 1 VA	
<b>Tensión de red</b>	100 V hasta 240 V CA	
<b>Dimensiones An x Pr x Al</b>	103 mm x 108 mm x 45 mm	
<b>Peso</b>	0,28 kg neto	

# Resolución de problemas

ES

Error	Causa	Solución
<b>El indicador LED no se enciende.</b>	El adaptador de corriente no está enchufado.	Coloque el adaptador de corriente en el enchufe.
	El adaptador de corriente no está conectado al aparato.	Conecte el adaptador de corriente al aparato.
<b>No hay señal.</b>	El adaptador de corriente no está enchufado.	Coloque el adaptador de corriente en el enchufe.
	El adaptador de corriente no está conectado al aparato.	Conecte el adaptador de corriente al aparato.
	La entrada y la salida al Black Cube Statement están conectados de forma errónea.	Compruebe que el cable que viene del tocadiscos esté conectado a la entrada del Black Cube Statement y que el cable que va al amplificador esté conectado a la salida del Black Cube Statement. Conéctelos de forma correcta en caso necesario.
	Se ha marcado el canal de entrada erróneo para el siguiente amplificador.	Marque el canal de entrada correcto.
<b>Solo hay señal en un canal.</b>	El interruptor DIP está ajustado de forma irregular o solo hay fijado un Gain-Jumper.	Compruebe la posición de ambos interruptores DIP o de los Gain-Jumper. Asegure que los ajustes son iguales para ambos canales.

ES

<b>Solo hay señal en un canal.</b>	Un cable de conexión tiene un contacto flojo, no está fijado correctamente en los enchufes o es defectuoso.	Compruebe los cables de conexión con atención a contactos flojos, conexiones sueltas y defectos. Sustitúyalos en caso necesario. Estos son: cable del sistema (Headshell), cable del brazo de tono del tocadiscos al Black Cube Statement y cable Line del Black Cube Statement a la siguiente entrada.
	El siguiente paso de entrada tiene un defecto.	Aclaración a través de la conexión a distintas entradas Line.
<b>Los canales derecho e izquierdo están confundidos.</b>	En el cable de conexión hay una confusión de canal.	Compruebe el cable de conexión e intercambie aquí en caso necesario los canales. Estos son: cable del sistema (Headshell), cable del brazo de tono del tocadiscos al Black Cube Statement y cable Line del Black Cube Statement a la siguiente entrada.
<b>La señal es muy baja.</b>	El ajuste entre el sistema de fonocaptación y el Black Cube Statement no es óptimo.	Eleve el factor de amplificación según este manual de instrucciones por medio del interruptor DIP bajo el Black Cube Statement y/o active el High-Gain-Jumper.
	La resistencia de entrada al Black Cube Statement se ha ajustado de forma muy baja.	Ajuste la resistencia de entrada de tal manera que ésta se encuentre al menos en 10 factores por encima del sistema impedancia del fonocaptor.

<b>La señal es baja y sorda.</b>	Se ha escogido la impedancia MC en un sistema MM.	Desactive todas las impedancias MC con los interruptores DIP. Preste atención a que eventualmente exista un ajuste de impedancia instalado.
<b>La señal está distorsionada.</b>	La amplificación se ha ajustado muy alta en el Black Cube Statement.	Reduzca el factor de amplificación según este manual de instrucciones por medio de los interruptores DIP bajo el Black Cube Statement y/o desactive el High-Gain-Jumper.
	La salida del Black Cube Statement está conectada a la siguiente entrada Phono.	Conecte la salida del Black Cube Statement a una entrada Line del siguiente amplificador.
<b>La señal suena hueca, sin un bajo correcto y sin una localización correcta.</b>	El sistema de fonocaptación está conectado con la polaridad cambiada.	Conecte el cable del sistema con la polaridad adecuada.
<b>Se escuchan zumbidos.</b>	La toma de tierra del brazo de la aguja no está conectado en el Black Cube Statement	Conecte la toma de tierra del brazo de la aguja en el Black Cube Statement.
	La existencia de más aparatos conectados ocasionan zumbidos.	Instale una conexión a toma de tierra correcta. En caso necesario consulte con un electricista.

<b>Se escuchan zumbidos.</b>	Existe una interferencia a través de otro aparato eléctrico.	Desconecte de la red todos los aparatos conectados al mismo circuito eléctrico uno a uno y compruebe el resultado. Apague el aparato que provoca la interferencia mientras escucha música o conéctelo al circuito eléctrico con un filtro de red.
	El transformador de un aparato instalado interfiere con la entrada	Instale una distancia suficiente del aparato que interfiere..
<b>Se escuchan interferencias de radio de fondo.</b>	La toma de tierra del brazo de la aguja no está conectado en el Black Cube Statement	Conecte la toma de tierra del brazo de la aguja en el Black Cube Statement.
	La capacidad de entrada estándar (100 pF) para MC es muy baja.	Deje que un distribuidor le instale el panel de conexión del ajuste de impedancia con capacidad adicional.

Si esta tabla no le ayuda a solucionar un problema determinado, contacte con la persona que le vendió el equipo. Si esto no fuera posible, utilice nuestra función de búsqueda de tiendas [www.lehmannaudio.com/service/dealers](http://www.lehmannaudio.com/service/dealers) y localice fácilmente y con comodidad un vendedor apropiado cerca de usted.

# Aviso legal

## Garantía

Todos los equipos de Lehmannaudio se prueban individualmente y son sometidos a un control funcional completo. La utilización exclusiva de componentes de primera calidad permite ofrecer una garantía de dos años.

El recibo de compra/la factura sirve como comprobante de garantía. Con el producto se suministra un formulario de registro; o bien, puede accederse al mismo mediante [www.lehmannaudio.com/service/register.html](http://www.lehmannaudio.com/service/register.html). La garantía no cubre los daños debidos a una instalación incorrecta o a un uso inapropiado y, por tanto, su reparación está sujeta a costes. Quedan excluidos de la garantía los derechos a indemnización por daños de cualquier tipo, en particular de daños secundarios. Asimismo, queda excluida cualquier responsabilidad que supere el valor del equipo.

Se aplican los Términos y Condiciones de la empresa:



Lehmannaudio Vertriebs GmbH  
 Waltherstr. 49 – 51  
 51069 Köln (Alemania)  
 Tel.: +49 221 – 29 49 33 20  
 Fax: +49 221 – 29 49 33 19  
[www.lehmannaudio.com](http://www.lehmannaudio.com)

## Estado de la técnica

Con el fin de garantizar la máxima calidad de sonido, los equipos de Lehmannaudio se actualizan constantemente al estado de la técnica. Nos reservamos el derecho a realizar modificaciones en el diseño y conmutación sin previo aviso. Por este motivo, las especificaciones técnicas y la apariencia pueden diferir del presente manual de instrucciones.

## Servicio

Los posibles trabajos de mantenimiento y reparaciones deben llevarse a cabo por personal experto cualificado. Si desea enviarnos el equipo, póngase en contacto directamente con Lehmannaudio para concretar.

Para trabajos de servicio en el Black Cube Statement, póngase en contacto con la tienda donde adquirió el producto. Si esto no fuera posible, utilice nuestra función de búsqueda de tiendas [www.lehmannaudio.com/service/dealers](http://www.lehmannaudio.com/service/dealers) y localice fácilmente y con comodidad un vendedor apropiado cerca de usted.

Está prohibido llevar a cabo modificaciones de cualquier tipo en el equipo. En caso de incumplimiento, el equipo pierde su conformidad CE y los derechos de garantía.

## Marca registrada y propiedad intelectual

Todas las marcas de fábrica y marcas registradas empleadas en este manual de instrucciones son propiedad del titular correspondiente.

Este manual de instrucciones está protegido con derechos de autor. La distribución o reproducción, también parcial, está permitida únicamente con el consentimiento por escrito de Lehmannaudio Vertriebs GmbH. Esto también se aplica a los dibujos y gráficos empleados.



Si el producto se ha instalado de forma apropiada conforme a este manual de instrucciones, el producto cumple con las siguientes directivas europeas:

Directiva de baja tensión 2006/95/CE: EN 60065

Directiva CEM (compatibilidad electromagnética) 2004/108/CE:  
 EN 55103-1:2009, EN 55103-2:2009



# RoHS

Conformidad RoHS

ES

El producto ha sido fabricado de conformidad con la directiva 2002/95/CE.



**N.º WEEE**

**DE 40695871**

### Directiva de residuos de aparatos eléctricos electrónicos (WEEE)

El contenedor de basura tachado es el símbolo CE para la eliminación separada de los residuos electrónicos. El Black Cube Statement contiene componentes eléctricos y electrónicos que pueden volver a emplearse o reciclarse después de su eliminación. Según la directiva 2003/108/CE el producto no debe desecharse junto a los residuos domésticos. En caso de eliminación, lleve el equipo a su tienda especializada o pida más información allí.

Lehmannaudio Vertriebs GmbH está inscrita en el registro de dispositivos electrónicos antiguos.



Norbert Lehmann, Gerente

Colonia, 30.01.2018

# Indice

- 107 | Premessa
- 108 | Indicazioni di sicurezza
- 112 | Indicazioni di sicurezza importanti per gli alimentatori di rete ad ampia tensione
- 113 | Installazione
- 115 | Descrizione delle funzioni
- 118 | Messa in servizio
- 119 | Impostazioni tradizionali
- 120 | Indicazioni per esperti
- 122 | Consigli per ottimizzare l'audio
- 123 | Dati tecnici
- 124 | Individuazione di errori
- 128 | Indicazioni legali

Anche se avete già utilizzato degli amplificatori acustico di altri produttori, vi preghiamo di leggere attentamente le istruzioni per l'uso prima di mettere in funzione Black Cube Statement e di conservarle vicino al dispositivo stesso, in caso di consultazione futura!

**LA** Lehmannaudio®

**Lehmannaudio Vertriebs GmbH**

Waltherstr. 49 – 51

51069 Köln (Germania)

Tel.: +49 221 – 29 49 33 20

Fax: +49 221 – 29 49 33 19

info@lehmannaudio.com

www.lehmannaudio.com

www.facebook.com/lehmannaudio

www.twitter.com/lehmannaudio

## Premessa

Stimati clienti,

molte grazie per la fiducia accordataci con l'acquisto del dispositivo Black Cube Statement. Black Cube Statement è un amplificatore fono realizzato con grande cura da collegare ai tradizionali giradischi con sistemi MM o MC. Come tutti i nostri prodotti, anche esso è stato sviluppato e prodotto in Germania. A partire dalla fondazione dell'azienda nell'anno 1988, il nostro nome rappresenta dei dispositivi di prima qualità che rimangono sempre fedeli al suono originale e che vengono realizzati con amore per i dettagli. Grazie ai migliori componenti e a un design di collegamento ben escogitato, siamo in grado di garantirvi un piacere di ascolto a livelli sorprendenti. Black Cube Statement è superiore in ogni aspetto rispetto ai prodotti di massa industriali. Esso soddisfa le esigenze più elevate per quanto riguarda una fedele riproduzione della musica dei vostri vinili. Grazie al suo prezzo adeguato esso è il modello adatto per iniziare ad addentrarsi nel mondo degli amplificatori audio di massima qualità.

Ulteriori informazioni si trovano nelle presenti istruzioni per l'uso nonché sul nostro sito web [www.lehmannaudio.com](http://www.lehmannaudio.com).

Riascoltate la musica dei vostri vinili preferiti e vivete ancora una volta il piacere audio in modalità analogica con grande passione.

Norbert Lehmann  
Amministratore

# Indicazioni di sicurezza importanti

In questo manuale vengono utilizzate le indicazioni di avvertenza in maniera gerarchica. Le indicazioni di avvertenza sono contrassegnate in grassetto con l'aggiunta di un simbolo (simbolo di avvertimento) evidenziato nel testo.

Le indicazioni di avvertenza sono ordinate in maniera gerarchica nel modo seguente:

1. **AVVERTENZA!**
2. **ATTENZIONE!**
3. **NOTA!**



Questo simbolo rimanda ad indicazioni importanti di utilizzo e manutenzione nella documentazione allegata. Si prega di leggere le informazioni nelle istruzioni per l'uso.



Questo simbolo rimanda alla presenza di una tensione non isolata e pericolosa all'interno del dispositivo e ad un pericolo a causa di una scossa elettrica mortale.



Questo simbolo rimanda ad ulteriori informazioni presenti nelle istruzioni per l'uso. Qui si trovano informazioni integrative, raccomandazioni e consigli relativi all'utilizzo del prodotto.



## **ATTENZIONE!**

Prima di mettere in servizio il dispositivo bisogna leggere tutte le indicazioni di sicurezza e di utilizzo.

### **Conservazione**

Conservare le indicazioni di sicurezza e di utilizzo per poterle consultare successivamente.

### **Indicazioni di avvertenza**

Prestare attenzione a tutte le indicazioni di avvertenza applicate sul dispositivo o citate nelle istruzioni per l'uso.

### **Indicazioni di utilizzo**

Seguire tutte le indicazioni di utilizzo ed applicazione.

### **Calore**

Il dispositivo non deve essere installato vicino a fonti di calore, come ad esempio termosifoni, accumulatori di calore, stufe o altri dispositivi che generano calore (ad esempio amplificatori).

### **Ventilazione**

Non coprire le mai le prese d'aria sul dispositivo e in caso di montaggio all'interno di una rack bisogna fare in modo che il dispositivo abbia sempre una ventilazione sufficiente. Durante l'installazione del dispositivo bisogna sempre rispettare le indicazioni del produttore.

### **Acqua e umidità**

Non esporre il dispositivo alla pioggia e non azionarlo nelle immediate vicinanze di acqua (vasca da bagno, piscine, ecc., oppure in presenza di aria con eccessiva umidità (condensa).

### Penetrazione di liquidi

Assicurarsi che non possano penetrare gocce o spruzzi d'acqua all'interno del dispositivo. Non posizionare sul dispositivo degli oggetti riempiti con liquidi, come ad esempio vasi o bicchieri.

### Alimentazione di corrente

Azionare il dispositivo soltanto con le tensioni di rete indicate sull'etichetta del dispositivo o nelle istruzioni per l'uso. Se non siete sicuri sulla tensione di rete a vostra disposizione vi consigliamo di chiedere al vostro gestore energetico locale.



#### ATTENZIONE!

Collegare il dispositivo soltanto ad una presa con cavo di terra e con la corretta polarità. Non mettere fuori uso la funzione del collegamento di terra sul cavo di collegamento fornito in dotazione. Qualora il connettore del cavo fornito in dotazione non si adattasse alla presa di corrente, vi preghiamo di consultare il vostro elettricista.

### Protezione del cavo di rete

Proteggere il cavo di rete per evitare che venga calpestato o danneggiato, soprattutto nell'area del connettore di ingresso del dispositivo, della prolunga e nel connettore di uscita del cavo del dispositivo.

### Alimentatore di rete

Utilizzare esclusivamente l'alimentatore fornito in dotazione.

### Intemperie

Staccare la spina per proteggere il dispositivo da fulmini e sovratensioni.

### Sovraccarico elettrico

Non superare la massima corrente di carico per la prese, per il cavo di prolunga o per i distributori di corrente integrati. Un sovraccarico può causare un incendio.

### Fonti di incendio

Non posizionare fiamme libere, come ad esempio candele accese, sul dispositivo.

### Accessori

Utilizzare con il dispositivo esclusivamente accessori / integrazioni previste dal produttore.

### Montaggio

Azionare il dispositivo soltanto in una posizione sicura e stabile su un tavolo, un carrello o un apposito cavalletto. Evitare che il dispositivo cada, poiché potrebbe causare lesioni alle persone e danneggiare il dispositivo stesso. Durante il montaggio del dispositivo bisogna fare in modo che il connettore di rete rimanga facilmente accessibile.

### Pulizia

Per pulire il dispositivo bisogna utilizzare esclusivamente un panno asciutto.

### Inutilizzo

In caso di utilizzo del dispositivo bisogna staccare la spina di rete.

### Assistenza

Tutti i lavori di assistenza e di riparazione devono essere eseguiti da un tecnico autorizzato.

I lavori di assistenza sono necessari qualora il dispositivo venga danneggiato in qualsiasi modo, ad esempio se

- il cavo di rete o il connettore sono stati danneggiati,
- è penetrato del liquido o qualsiasi oggetto all'interno del dispositivo,
- il dispositivo è stato esposto alla pioggia o all'umidità
- oppure se non funziona normalmente o se è caduto.

### Pezzi di ricambio

Per la riparazione bisogna utilizzare esclusivamente pezzi di ricambio che sono stati specificati e omologati dal produttore.



# Indicazioni di sicurezza importanti per gli alimentatori di rete ad ampia tensione

- Bisogna leggere il manuale operativo prima della messa in servizio del dispositivo, nonché seguirlo scrupolosamente e conservarlo con cura.
- Utilizzare esclusivamente l'alimentatore fornito in dotazione
- In caso di danni visibili dell'alloggiamento o del cavo di alimentazione non bisogna utilizzare il dispositivo.
- L'alimentatore di rete non può essere usato in ambienti esterni.
- Prestare attenzione al fatto che l'alimentatore di rete
  - sia inserito saldamente nella presa,
  - sia facilmente accessibile e si trovi in corrette condizioni di utilizzo,
  - sia utilizzato soltanto entro l'intervallo di temperatura consentito (utilizzo temperatura ambiente da 0°C a +40°C, con umidità relativa dell'aria fino al 90%, non condensante). Temperatura di stoccaggio: -40°C / +70°C (10% fino al 95% di umidità relativa),
  - non sia coperto o esposto per lungo tempo ai raggi solari,
  - non venga surriscaldato e venga sufficientemente refrigerato.
- Il dispositivo non dovrebbe mai essere conservato o ubicato nei seguenti luoghi, altrimenti si potrebbero verificare danni durante il funzionamento:
  - Luoghi esposti a forte umidità o acqua di condensa
  - Luoghi esposti a particolari agenti atmosferici
  - Luoghi esposti a particolari agenti atmosferici
  - Luoghi esposti a forti escursioni termiche
- Utilizzare solo gli accessori raccomandati dal produttore, come ad es. l'adattatore di rete

- Staccare l'alimentatore di rete dalla presa di corrente,
  - se il dispositivo non viene utilizzato per un lungo periodo di tempo o
  - in presenza di maltempo
- Non tirare mai il cavo del dispositivo per scollegarlo dalla rete di corrente.
- Collegare l'alimentatore di rete esclusivamente alle fonti di corrente indicate al capitolo «Dati tecnici».
- Durante l'utilizzo dell'alimentatore di rete non sovraccaricare né la presa di corrente né un eventuale cavo di prolunga collegando altri apparecchi. Altrimenti c'è il rischio di incendio o di scossa elettrica.
- L'alimentatore di rete è esente da manutenzione. Esso non può essere aperto (rischio di scossa elettrica).
- Non è consentita una modifica dell'alimentatore di rete (viene annullata la garanzia).
- Il dispositivo può essere riparato soltanto da personale tecnico autorizzato.

## Installazione

In questo capitolo appenderete maggiori informazioni sui collegamenti, sugli elementi di comando nonché sulle possibilità di utilizzo del vostro amplificatore audio Black Cube Statement di Lehmannaudio.

### 1 | Sconfezionamento

Controllare Black Cube Statement dopo averlo tolto dal suo imballaggio per vedere se presenta eventuali danni causati dal trasporto. Qualora venissero identificati dei danni palesi, non bisogna collegare in nessun caso il dispositivo all'alimentazione di corrente. In questo caso rivolgersi immediatamente al proprio rivenditore.

La fornitura comprende i seguenti componenti:

- Dispositivo Black Cube Statement
- chiave a brugola (2 mm)
- Alimentatore con adattatore primario adeguato
- 4 ponticelli
- Certificato di garanzia
- Manuale di istruzioni per l'uso



### Nota

Vi raccomandiamo di conservare la confezione completa in caso di un eventuale futura spedizione. In questo modo si eviteranno danni causati dal trasporto. In ogni caso non bisogna utilizzare delle «scaglie di polistirolo» oppure un materiale d'imballaggio simile. Durante il trasporto il dispositivo «scivola» altrimenti fino al fondo della confezione e può essere danneggiato!

Se l'imballaggio originale non è più a disposizione, bisogna utilizzare al limite delle pellicole con bolle d'aria con le quali avvolgere il dispositivo. Imballare il tutto in un cartone robusto.

## 2 | Montaggio

Posizionare Black Cube Statement sempre su una superficie stabile. Grazie alle sue dimensioni compatte e al suo peso ridotto, Black Cube Statement può essere installato direttamente accanto al giradischi.

## 3 | Collegamento

Verificare se l'adattatore di rete fornito in dotazione per il collegamento sia idoneo alla rete di corrente del vostro paese. Sull'adattatore si trovano tutte le informazioni relative alla tensione di rete necessarie al funzionamento del dispositivo. Collegare adesso Black Cube Statement alla rete di corrente con l'aiuto di un alimentatore esterno e dell'attacco presente sul retro del dispositivo.

Prestare attenzione alle indicazioni di sicurezza, a partire da pagina 108!

# Descrizione della funzione

In questo capitolo appenderete maggiori informazioni sui collegamenti, sugli elementi di comando nonché sulle possibilità di utilizzo del vostro amplificatore acustico Black Cube Statement di Lehmannaudio.

## Ingresso

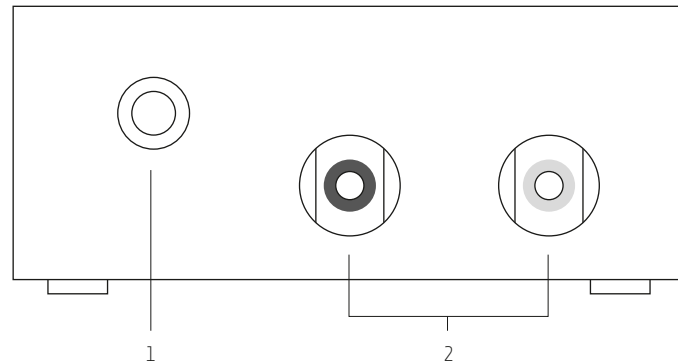

### 1 | Morsetto di terra (GND)

Se il vostro giradischi possiede un cavo di terra separato, allora il morsetto di terra deve essere collegato a esso. Il morsetto consente il collegamento a scelta di cavi, refoli, estremità di cavi libere, capocorda o connettori a banana da 4 mm.

### 2 | Bussole di ingresso (IN)

A queste bussole bisogna collegare il cavo proveniente dal vostro giradischi. La bussola di sinistra (nera) è prevista per il canale sinistro, mentre quella destra (rossa) per il canale destro. Vi preghiamo di prestare attenzione al corretto collegamento dei canali.

# Descrizione della funzione

## IT Uscita

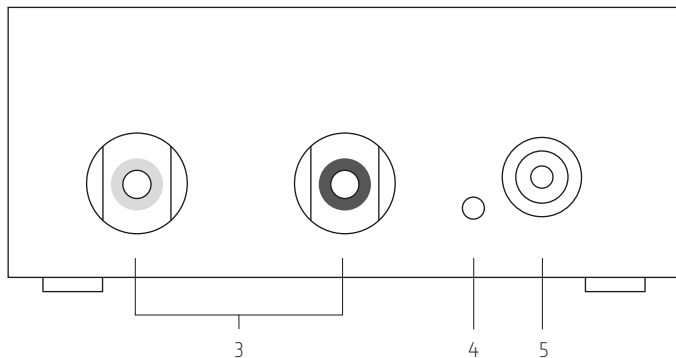

## 3 | Bussole di uscita (OUT)

Uscita di linea non distorta RIIA. In questa uscita bisogna collegare il cavo che a sua volta verrà collegato a un ulteriore amplificatore di volume (gli ingressi di linea hanno denominazioni come «Line», «AUX», «CD», «Tuner» etc.) oppure direttamente ad un amplificatore con possibilità di regolazione del volume. Anche qui vi preghiamo di prestare attenzione al corretto collegamento dei canali. Considerando il dispositivo, i relativi canali sono disposti in linea a partire dall'alto.



### ATTENZIONE!

Non collegare mai l'uscita del Black Cube Statement all'ingresso fono di un altro dispositivo. Ciò può causare danni dello stadio fono o dell'altoparlante.

## 4 | Spia di esercizio (LED)

Se il LED lampeggia, ciò significa che Black Cube Statement è pronto all'esercizio. Il dispositivo non ha alcun interruttore di rete.

## 5 | Ingresso per l'alimentatore esterno

Qui viene collegato l'alimentatore di rete esterno o un alimentatore equivalente con una tensione continua a 24 V. Non inserire o staccare il cavo dell'alimentatore durante il funzionamento.

## Messa in servizio

Per la messa in servizio del vostro Black Cube Statement sono necessarie delle informazioni da acquisire mediante un sistema pickup.



Sono importanti due indicazioni: Si tratta di un sistema MM- (Moving Magnet) o di un sistema MC- (Moving Coil)? Quale resistenza terminale bisogna scegliere? Solitamente entrambe le indicazioni sono presenti nella confezione del vostro sistema pickup. In caso di dubbio chiedete al vostro rivenditore specializzato quali sono i valori consigliati. Egli sarà lieto di consigliarvi la corretta impostazione del vostro Black Cube Statement.

Non appena avrete reperito le informazioni adeguate vi preghiamo di procedere nel modo seguente:

- 1 | Impostate il **volume del vostro impianto al minimo** o disattivate completamente il vostro amplificatore.
- 2 | Impostate **l'amplificazione per il vostro sistema pickup (MM/MC)** sul Black Cube Statement. L'impostazione deve essere identica per entrambi i canali e avviene mediante gli **interruttori DIP sulla parte posteriore del dispositivo** e con i **ponticelli del gain nella parte interna del dispositivo**. Le tradizionali impostazioni di amplificazione per vari tipi di pickup si trovano nella pagina successiva. Nella condizione di consegna i ponticelli del gain sono inseriti.
- 3 | Impostate **la resistenza terminale** sul Black Cube Statement. L'impostazione deve essere identica per entrambi i canali e avviene mediante le **impedenze selezionabili all'interno del dispositivo e gli interruttori DIP nella parte inferiore del dispositivo**. Ulteriori informazioni in merito sono reperibili a pagina 121.
- 3 | Collegare il **giradischi all'ingresso** del Black Cube Statement.
- 4 | Collegare l'uscita del Black Cube Statement con un' **uscita di linea dell'amplificatore successivo**. Per evitare perdite di segnale causate dalla lunghezza del cavo bisogna scegliere un cavo di trasmissione segnale più corto possibile.
- 5 | Collegare **l'alimentatore di rete**.

## Impostazioni tradizionali

Qui in basso sono raffigurate le configurazioni per gli interruttori /ponticello del gain per alcuni sistemi. Vi preghiamo di prestare attenzione al fatto che entrambi i canali devono avere le stesse impostazioni.

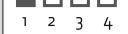
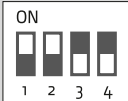
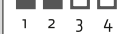
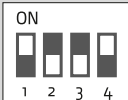
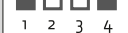
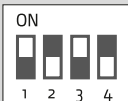
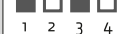
Sistema	Interruttore	Ponticello del gain
<b>MM</b>		X
<b>MM High Output</b>		–
<b>MC 47 kOhm</b>		X
<b>MC 47 kOhm Mid Output</b>		–
<b>MC 1 kOhm</b>		X
<b>MC 1 kOhm Mid Output</b>		–
<b>MC 100 Ohm</b>		X
<b>MC 100 Ohm Mid Output</b>		–
<b>MC impedenza selezionabile</b>		X
<b>MC impedenza selezionabile Mid Output</b>		–

X = con ponticello inserito (condizione di consegna)

# Indicazioni per esperti

Black Cube Statement può essere adattato praticamente a tutti i sistemi tradizionali presenti sul mercato.

Le possibilità di impostazione, ad eccezione dell'interruttore DIP, che si trovano all'interno del dispositivo dovrebbero essere eseguite soltanto da soggetti esperti. In dotazione col dispositivo viene fornita una chiave a brugola per aprire l'alloggiamento ed è fornito un ponticello per modificare l'amplificazione.

## Visuale interna

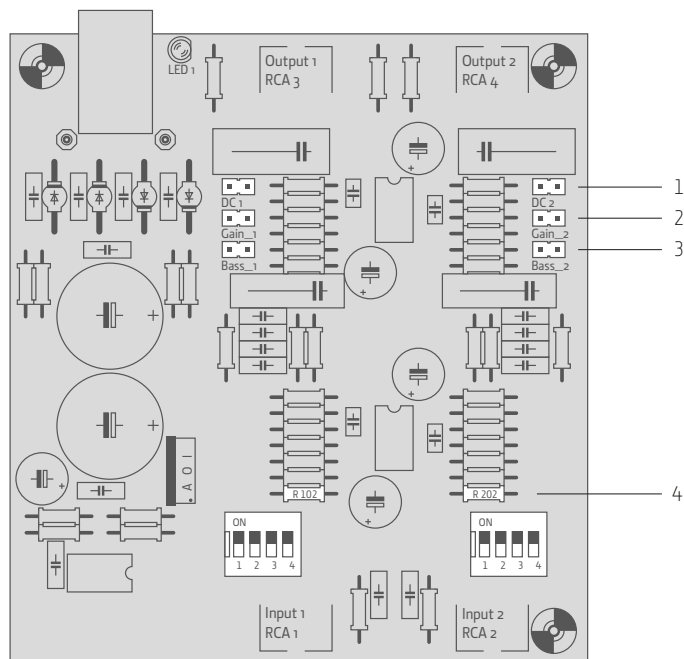

## 1 | DC 1/DC 2

Con questi ponticelli vengono bypassati i condensatori di uscita MKP e non vengono più inclusi nel percorso del segnale. Questi ponticelli non sono attivati alla consegna del dispositivo.



### ATTENZIONE!

In caso di condensatori di uscita bypassati è possibile che ci sia tensione continua sulle uscite. Prima di un'eventuale attivazione di questi Jumper bisogna assicurarsi che lo stadio di ingresso successivo disponga di un filtro di ingresso della tensione continua, in quanto la tensione continua può causare danni agli altoparlanti. In caso di dubbi far prima controllare il vostro impianto ad un rivenditore specializzato.

## 2 | Gain\_L/Gain\_R

Questi ponticelli modificano l'amplificazione di +10 dB e sono già attivati alla consegna. Con gli interruttori DIP accessibili dal retro del dispositivo (rispettivamente n. 1) è possibile passare fra un guadagno a 41 dB (MM) e a 61 dB (MC). Qualora queste impostazioni fossero troppo elevate, è possibile rimuovere i ponticelli.

## 3 | Bass\_L/Bass\_R

Questi ponticelli attivano il filtro Soft Bass Rolloff per evitare una vibrazione della membrana nei dischi con rotazione ondulatoria. La frequenza limite è di 50 Hz, la transconduttanza del filtro è di 6 dB/Ott. Questi ponticelli non sono attivati alla consegna del dispositivo.

## 4 | R102/R202

Qui si trovano degli slot liberi per le impedenze selezionabili da attivare tramite i relativi interruttori DIP (rispettivamente n.3). Un'impedenza / capacità inserita in questo slot collegherà in parallelo tutte le altre impedenze / capacità attivate mediante gli interruttori, nonché l'impedenza 47 kOhm/100 pF.

## Consigli per ottimizzare l'audio

Il Black Cube Statement può essere buono soltanto se il segnale che proviene dal giradischi o dal sistema pickup viene rilevato accuratamente. Poiché la riproduzione di un disco non è altro che una scansione meccanica di un disco influenzata da molti fattori, qui di seguito sono riportati alcuni consigli per ottimizzare il suono. Soprattutto nei giradischi pregiati dovrete consultare il vostro rivenditore per qualsiasi lavoro di assistenza o impostazione.

### 1 | L'impostazione della geometria del braccio del giradischi e dell'intero sistema

dovrebbe avvenire ad opera di tecnico. In caso di impostazioni errate si possono verificare immediatamente degli svantaggi acustici fino ad un'usura unilaterale del dispositivo e quindi un'usura anticipata dell'intero sistema. I buoni rivenditori hanno degli appositi dispositivi speciali di misurazione e di impostazione. Essi sono decisamente più precisi rispetto a quelli spesso in dotazione dei sistemi pickup.

2 | Nei giradischi con telaio sottostante, il **comportamento oscillatorio** dovrebbe essere regolato da un tecnico in maniera ottimale. Anche qui sarà possibile migliorare la qualità del suono.

3 | L'utilizzo di un **tappetino di distacco in feltro**, che contribuisce ad un miglior distacco fra il disco e il piatto, può migliorare notevolmente la qualità del suono.

4 | Bisogna anche considerare abbastanza il **materiale utilizzato per il cavo o il confezionamento del cavo**. Ciò vale soprattutto per il cablaggio del sistema (Headshell), il cavo del braccio del giradischi verso Black Cube Statement e il cavo del preamplificatore successivo.

## Dati tecnici

	MM	MC
<b>Sensibilità in uscita</b> <b>775 mV/o dB</b> (con High Gain Jumper attivato)	7,4 mV/1 kHz	0,74 mV/1 kHz
<b>Guadagno 1 kHz</b>	41 dB	61 dB
<b>Massimo livello in ingresso</b>	58 mV	5,6 mV
<b>Rapporto segnale/rumore</b> (RMS non valutato)	78 dB	57 dB
<b>Guadagno</b>	31 dB, 41 dB, 51 dB, 61 dB	
<b>Separazione canale</b>	> 85 dB a 10 kHz	
<b>Impedenza in ingresso</b>	47 kohms, 1 kohm, 100 ohms 1 x impedenza selezionabile	
<b>Impedenza in uscita</b>	< 100 ohms	
<b>Capacità in ingresso</b>	100 pF	
<b>Uniformità canale</b>	typ. 0,5 dB	
<b>Filtro bassi</b>	50 Hz, 6 dB/oct.	
<b>Potenza assorbita</b>	ca. 1 VA	
<b>Tensione principale</b>	100 V / 240 V AC	
<b>Dimensioni esterne L x P x A</b>	103 mm x 108 mm x 45 mm	
<b>Peso</b>	0,28 kg netto	

## Individuazione di errori

Errori	Causa	Soluzione
<b>I LED di funzionamento non lampeggiano.</b>	Alimentatore di rete non inserito nella presa.	Inserire l'alimentatore nella presa.
	L'alimentatore di rete non è connesso al dispositivo.	Collegare il dispositivo all'alimentatore di rete.
<b>Nessun segnale.</b>	Alimentatore di rete non inserito nella presa.	Inserire l'alimentatore nella presa.
	L'alimentatore di rete non è collegato al dispositivo.	Collegare il dispositivo all'alimentatore di rete.
	L'ingresso e l'uscita su Black Cube Statement sono collegati in maniera errata.	Controllare se il cavo proveniente dal giradischi è inserito all'ingresso e il cavo verso l'amplificatore è inserito all'uscita di Black Cube Statement ed eventualmente collegarli correttamente.
	Sull'amplificatore successivo è stato selezionato il canale di ingresso errato.	Selezionare il canale di ingresso corretto.
<b>Segnale solo su un canale.</b>	Interruttori DIP impostati in maniera non uniforme o inserito solo un ponticello del gain.	Controllare la posizione sia di entrambi gli interruttori DIP sia del ponticello del gain. Assicurarsi che le impostazioni per entrambi i canali siano identiche.

<b>Segnale solo su un canale.</b>	Un cavo di collegamento ha un contatto allentato, non è inserito correttamente nelle bussole oppure è difettoso.	Controllare il cavo di collegamento per vedere se ha contatti allentati, se il connettore maschio è allentato o se difettoso, ed eventualmente sostituirlo. Chiedersi se: Il cavo del sistema (Headshell), il cavo del braccio del giradischi è connesso dal giradischi a Black Cube Statement e se il cavo dell'uscita di linea è connesso da Black Cube Statement all'ingresso del dispositivo successivo.
	Lo stadio di ingresso successivo ha un difetto.	Chiarire tramite il collegamento a diversi ingressi di linea.
<b>Il canale destro e sinistro sono scambiati.</b>	Nel cavo di collegamento c'è uno scambio di canale.	Controllare i cavi di collegamento eventualmente scambiare i canali. Chiedersi se: Il cavo del sistema (Headshell), il cavo del braccio del giradischi è connesso dal giradischi a Black Cube Statement e se il cavo dell'uscita di linea è connesso da Black Cube Statement all'ingresso del dispositivo successivo.
	<b>Il segnale è troppo debole.</b>	L'adattamento fra il sistema pickup e Black Cube Statement non è ottimale.

<b>Il segnale è troppo debole.</b>	La resistenza d'ingresso sul Black Cube Statement è impostata ad un valore troppo basso.	Selezionare la resistenza d'ingresso in modo che essa sia superiore almeno di un fattore 10 x rispetto all'impedenza del sistema pickup.
<b>Il segnale è debole e smorzato.</b>	È stata selezionata un'impedenza MC in un sistema MM.	Disattivare le impedenze MC tramite gli interruttori DIP. Prestare attenzione anche a un'eventuale impedenza selezionabile inserita nello slot.
<b>Il segnale è disturbato.</b>	L'amplificazione di Black Cube Statement è impostata ad un valore troppo alto.	Ridurre il fattore di amplificazione in base a quanto citato nelle istruzioni per l'uso mediante gli interruttori DIP sotto Black Cube Statement e/o disattivare il ponticello High-Gain.
	L'uscita di Black Cube Statement è collegata all'ingresso fono del dispositivo successivo.	Collegare l'uscita del Black Cube Statement ad un ingresso di linea sull'amplificatore successivo.
<b>Il segnale ha un suono vuoto, senza il giusto basso e la giusta localizzazione.</b>	Il sistema pickup è collegato con scambio di fasi (poli scambiati)	Collegare correttamente il cavo del sistema con le fasi corrette.
<b>Si sente ronzio.</b>	Il collegamento di terra del braccio del giradischi non è collegato a Black Cube Statement.	Collegare il cavo di terra del braccio del giradischi al Black Cube Statement.
	Il collegamento di più dispositivi causa dei loop di ronzio.	Ripristinare un corretto collegamento di terra. Eventualmente coinvolgere un elettricista.

<b>Si sente ronzio.</b>	C'è un inserimento di altre utenze di corrente.	Scollegare altri dispositivi collegati allo stesso circuito elettrico e controllarne le conseguenze. Lasciare spento il dispositivo che crea interferenza durante l'ascolto della musica o collegarlo al circuito elettrico tramite un filtro di rete.
	Il trasformatore di rete vicino al dispositivo montato disturba l'ingresso.	Allontanare sufficientemente il dispositivo che crea interferenza dai dispositivi vicini.
<b>Si sentono interferenze radio di sottofondo.</b>	Il collegamento di terra del braccio del giradischi non è collegato a Black Cube Statement.	Collegare il cavo di terra del braccio del giradischi al Black Cube Statement.
	La capacità di ingresso standard (100 pF) con MC è troppo bassa.	Far inserire dal rivenditore un'impedenza selezionabile con maggiore capacità nello slot.

Se non è possibile risolvere il problema con l'aiuto di questa panoramica bisogna controllare il rivenditore sul quale è stato acquistato il dispositivo. Se ciò non è possibile, potete rivolgervi comodamente facilmente ad un altro rivenditore nelle vostre vicinanze consultando il nostro sito di ricerca dei rivenditori autorizzati [www.lehmannaudio.com/service/dealers](http://www.lehmannaudio.com/service/dealers).



# Indicazioni legali

## Garanzia

Ogni dispositivo di Lehmannaudio è stato controllato singolarmente ed è stato sottoposto ad un completo controllo delle funzionalità. L'utilizzo esclusivamente di componenti pregiati consente di concedere due anni di garanzia

Come prova di garanzia basta la prova d'acquisto/scontrino. Il modulo di registrazione è allegato al prodotto oppure può essere richiamato tramite il sito [www.lehmannaudio.com/service/register.html](http://www.lehmannaudio.com/service/register.html). Non sono coperti da garanzia i danni causati da un montaggio o da una manipolazione errati, e la loro risoluzione avverrà a pagamento. Si escludono risarcimenti danni di qualsivoglia natura, soprattutto in relazione a danni conseguenti o indiretti. Si esclude inoltre una garanzia per un importo che va oltre quello della merce.

Valgono le condizioni commerciali generali della ditta:

**LA** **Lehmannaudio**<sup>®</sup>

Lehmannaudio Vertriebs GmbH  
Waltherstr. 49 – 51  
51069 Köln (Germania)  
Tel.: +49 221 – 29 49 33 20  
Fax: +49 221 – 29 49 33 19  
[www.lehmannaudio.com](http://www.lehmannaudio.com)

## Standard tecnici

Per garantire la massima qualità audio, i dispositivi di Lehmannaudio sono sempre al passo con gli standard tecnici più recenti. Vengono effettuate modifiche relative alla costruzione o ai circuiti senza preavviso. I dati tecnici e le immagini possono quindi essere leggermente diverse rispetto a quella presentata nelle istruzioni per l'uso.

## Assistenza

Eventuali manutenzioni o riparazioni devono essere in ogni caso eseguite da personale tecnico qualificato. Se si desidera effettuare un reso del dispositivo bisogna rivolgersi a Lehmannaudio per parlare della procedura in tal senso.

Per i lavori di assistenza sul dispositivo Black Cube Statement bisogna rivolgersi al rivenditore presso il quale esso è stato acquistato. Se ciò non è possibile, potete rivolgervi comodamente facilmente ad un altro rivenditore nelle vostre vicinanze consultando il nostro sito di ricerca dei rivenditori autorizzati [www.lehmannaudio.com/service/dealers](http://www.lehmannaudio.com/service/dealers).

Sul dispositivo non sono consentite modifiche di qualsivoglia natura. In caso di mancata osservanza la dichiarazione di conformità CE e le richieste in garanzia perderanno la loro validità.

## Marchio commerciale e diritto d'autore

Tutti i marchi commerciali e i marchi registrati citati nelle presenti istruzioni per l'uso sono marchi dei rispettivi titolari.

Le presenti istruzioni per l'uso sono tutelate dal diritto d'autore. Qualsiasi riproduzione oppure ristampa, anche parziale, è consentita soltanto previo esplicito consenso della ditta Lehmannaudio Vertriebs GmbH. Ciò vale soprattutto per le immagini e i grafici utilizzati.

## CE Dichiarazione di conformità CE

Questo prodotto, in caso di installazione fedele a quanto citato nel presente manuale, è conforme alle seguenti direttive europee:

Direttiva sulla bassa tensione 2006/95/CE: EN 60065

Direttiva CEM (compatibilità elettromagnetica) 2004/108/CE:  
EN 55103-1:2009, EN 55103-2:2009



Il prodotto è stato realizzato in conformità con la direttiva 2002/95/CE



**N. RAEE**

**DE 40695871**

#### **RAEE smaltimento dispositivi usati**

Il bidone dell'immondizia barrato è il simbolo CE per lo smaltimento separato dei rifiuti elettronici. Black Cube Statement contiene dei componenti elettrici che possono essere riutilizzati dopo il suo smaltimento o materiali che possono essere riciclati.

Quindi, in base alla direttiva 2003/108/CE esso non può essere smaltito assieme normali rifiuti domestici. In caso di smaltimento bisogna portare il dispositivo da smaltire presso un rivenditore autorizzato oppure chiedergli le informazioni sulle procedure di un corretto smaltimento.

La ditta Lehmannaudio Vertriebs GmbH è inserita nel registro dei dispositivi elettronici usati.

Norbert Lehmann, amministratore

Colonia, 30.01.2018



**Lehmannaudio**<sup>®</sup>

Lehmannaudio Vertriebs GmbH  
Waltherstraße 49 – 51  
51069 Köln

[info@lehmannaudio.com](mailto:info@lehmannaudio.com)  
[www.lehmannaudio.com](http://www.lehmannaudio.com)  
[www.facebook.com/lehmannaudio](https://www.facebook.com/lehmannaudio)  
[www.twitter.com/lehmannaudio](https://www.twitter.com/lehmannaudio)

Made in Germany